

# Jackery

Model: JA-TS05A

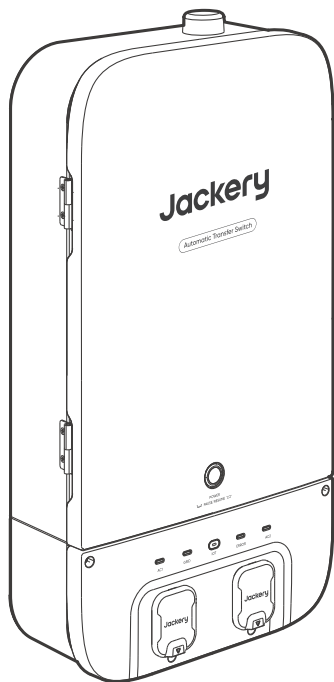

## INSTALLATION MANUAL

Jackery Automatic Transfer Switch

CONTACT US:



**1-888-502-2236** (US)

✉ [hello@jackery.com](mailto:hello@jackery.com)

🌐 [www.jackery.com](http://www.jackery.com)

## EN DISCLAIMER

Congratulations on your new Jackery Automatic Transfer Switch (ATS). Please read this manual carefully before using the product, particularly the relevant precautions to ensure proper use. Keep this manual in an accessible place for future reference.

In compliance with laws and regulations, the right of final interpretation of this document and all related documents of this product resides with the Company. Although every effort has been made to ensure the accuracy of this manual, Jackery Inc. assumes no responsibility for any errors that may appear. Please note that no further notifications will be given in case of any update, revision, or termination. For the latest version of the product manuals, visit [support.jackery.com](http://support.jackery.com).

\* The figures are for reference purposes only. Please refer to the actual product.

This installation manual reflects the current information at the time of publication. Jackery continuously improves its products and may update specifications, installation procedures, or safety requirements without prior notice. Always consult the most recent installation documentation and local electrical codes before beginning installation.

For technical support, warranty service, or additional installation guidance, contact Jackery customer service using the contact information provided in your product documentation.

Qualified technical specialists are available to assist with complex installation challenges and ensure successful system commissioning.

### SAFETY NOTICE

Electrical work for Automatic Transfer Switch installation carries significant safety risks. All work must be performed by qualified, licensed electricians in compliance with applicable codes and safety procedures. When in doubt, consult experienced professionals rather than attempting unfamiliar procedures.

## FR CLAUSE DE NON-RESPONSABILITÉ

Félicitations pour votre nouveau Jackery Automatic Transfer Switch (ATS). Veuillez lire attentivement ce manuel avant d'utiliser le produit, en particulier les précautions à prendre pour garantir une utilisation correcte du produit. Conservez ce manuel dans un endroit accessible pour pouvoir vous y référer ultérieurement.

Conformément aux lois et réglementations en vigueur, le droit d'interprétation final de ce document et de tous les documents associés à ce produit appartient à l'entreprise. Bien que tous les efforts aient été déployés pour garantir l'exactitude de ce manuel, Jackery Inc. n'assume aucune responsabilité pour les erreurs qui pourraient y figurer. Veuillez noter qu'aucune autre notification ne sera faite en cas de mise à jour, de révision ou de résiliation. Pour la dernière version des manuels du produit, consultez [support.jackery.com](http://support.jackery.com).

\* Les chiffres sont donnés à titre indicatif uniquement. Veuillez vous référer au produit réel.

Ce manuel d'installation reflète les informations les plus récentes au moment de sa publication. Jackery améliore continuellement ses produits et peut mettre à jour les spécifications, les procédures d'installation ou les exigences de sécurité sans préavis. Consultez toujours la documentation d'installation la plus récente et les codes électriques locaux avant de commencer l'installation.

Pour obtenir une assistance technique, un service de garantie ou des conseils d'installation supplémentaires, contactez le service à la clientèle de Jackery en utilisant les coordonnées fournies dans la documentation de votre produit. Des spécialistes techniques qualifiés sont disponibles pour aider à résoudre les problèmes d'installation complexes et assurer une mise en service réussie du système.

## AVIS DE SÉCURITÉ

L'installation d'un Automatic Transfer Switch implique des travaux électriques présentant des risques de sécurité élevés. Tous les travaux doivent être effectués par des électriciens qualifiés et agréés, dans le respect des codes et des procédures de sécurité en vigueur. En cas de doute, il est préférable de consulter des professionnels expérimentés plutôt que d'essayer des procédures peu familières.

## ES DESCARGO DE RESPONSABILIDAD

Felicitaciones por su nuevo Jackery Automatic Transfer Switch (ATS). Antes de utilizar el producto, lea cuidadosamente este manual, especialmente las precauciones relevantes para asegurar un uso adecuado. Mantenga este manual en un lugar accesible para futuras consultas.

De acuerdo con las leyes y regulaciones, el derecho de interpretación final de este documento y todos los documentos relacionados con este producto corresponde a la Empresa. Aunque se ha hecho todo lo posible para garantizar la exactitud de este manual, Jackery Inc. no asume ninguna responsabilidad por los errores que puedan aparecer. Tenga en cuenta que no se emitirán notificaciones adicionales en caso de actualizaciones, revisiones o terminación. Para obtener la última versión de los manuales del producto, visite [support.jackery.com](http://support.jackery.com).

\* Las cifras son sólo de referencia. Consulte el producto real.

Este manual de instalación refleja la información vigente en el momento de su publicación. Jackery mejora continuamente sus productos y puede actualizar las especificaciones, los procedimientos de instalación o los requisitos de seguridad sin previo aviso. Consulte siempre la documentación de instalación más reciente y los códigos eléctricos locales antes de comenzar la instalación.

Para obtener asistencia técnica, servicio de garantía u orientación adicional sobre la instalación, póngase en contacto con el servicio de atención al cliente de Jackery utilizando la información de contacto que figura en la documentación del producto. Disponemos de especialistas técnicos cualificados que le ayudarán a resolver problemas complejos de instalación y garantizarán la puesta en marcha satisfactoria del sistema.

## AVISO DE SEGURIDAD

Los trabajos eléctricos para la instalación de Automatic Transfer Switch conllevan importantes riesgos para la seguridad. Todos los trabajos deben ser realizados por electricistas cualificados y autorizados de conformidad con los códigos y procedimientos de seguridad aplicables. En caso de duda, consulte a profesionales con experiencia en lugar de intentar procedimientos desconocidos.

# TABLE OF CONTENTS

## EN English

01-29

IMPORTANT SAFETY INFORMATION .....	01
OVERVIEW .....	03
PRE-INSTALLATION .....	07
WHAT YOU NEED .....	09
UNBOXING .....	10
INSTALLATION .....	11
ELECTRICAL CONNECTION .....	15
COMPLETING THE INSTALLATION .....	20
CONTROL VIA JACKERY APP .....	22
TROUBLESHOOTING .....	27
SPECIFICATIONS .....	29

## FR Français

30-58

INFORMATIONS DE SÉCURITÉ IMPORTANTES .....	30
APERÇU .....	32
PRÉ-INSTALLATION .....	36
CE DONT VOUS AVEZ BESOIN .....	38
DÉBALLAGE .....	39
INSTALLATION .....	40
CONNEXION ÉLECTRIQUE .....	44
TERMINER L'INSTALLATION .....	49
CONTRÔLE VIA L'APPLICATION JACKERY .....	51
DÉPANNAGE .....	56
SPÉCIFICATIONS .....	58

## ES Español

59-87

INFORMACIÓN DE SEGURIDAD IMPORTANTE .....	59
VISIÓN GENERAL .....	61
PRE-INSTALACIÓN .....	65
LO QUE NECESITAS .....	67
DESEMBALADO .....	68
INSTALACIÓN .....	69
CONEXIONES ELÉCTRICA .....	73
FINALIZACIÓN DE LA INSTALACIÓN .....	78
CONTROL VIA JACKERY APP .....	80
TROUBLESHOOTING .....	85
SPECIFICATIONS .....	87

# IMPORTANT SAFETY INFORMATION

**SAVE THESE INSTRUCTIONS** - This manual contains important instructions that shall be followed during installation and maintenance of Jackery Automatic Transfer Switch (ATS).  
Read this manual before installing, operating, and maintaining ATS.

## SAFETY INSTRUCTIONS

### WARNING

- The installation or servicing of this product should only be performed by qualified electrical personnel.
- Prior to installation, operation, or servicing of this product, carefully read the instruction manual.
- Installation of this product must conform to local standards, national electrical safety standards, and the manufacturer's instructions.
- Specifications of self-provided cables should meet the requirements of the Installation Guide and comply with local regulations.
- The AC cables are high-voltage cables. Risk of death or serious injury due to electric shock.
- There is a high possibility of electric shock or serious burns due to the high voltage in the product.
- Use appropriate personal protective equipment (PPE) and follow safe electrical work practices.
- Do not touch exposed wires with your hands.
- Be cautious to prevent injury when moving heavy objects. Wear personal protective equipment such as protective gloves and shoes when manually moving the product.
- Do not install or operate the equipment in extreme weather events such as lightning, snow, heavy rain, strong wind, etc.
- Do not install or operate the product in an area where flammable or explosive materials are stored.
- Inspect the product and cables for damage before installation. Do not install the product or cables if damaged in any way.
- Turn off all power supplying this product before installation. Disconnect each circuit individually before servicing.
- Always use a properly rated voltage-sensing device to confirm the power is off.
- During the drilling process, cover the interior product to prevent debris from falling into the product, and clear the debris after drilling to prevent interference with the equipment.
- Do not damage, smear, or cover any warning labels on the device. All labels must be visible after installation.
- Before operating the product, check the electrical connections to ensure that the product is reliably and permanently grounded.
- Do not place any kind of objects on top of the product during operation.

- To completely de-energize the product, ensure all main breakers and branch breakers are turned off and physically unplug all loads. Failure to do so may pose a risk of electric shock.
- Do not place or install flammable or potentially explosive objects near the product or in explosive atmospheres.
- Do not insert foreign objects into any part of the equipment.
- Do not connect life-support systems, medical equipment, or any other equipment used where product failure could lead to injury to persons or loss of life to circuits that can be remotely switched.
- Install the product in a location that prevents damage from flooding. Ensure that no water sources are above or near the product, including downspouts, sprinklers, or faucets.
- If needed, install the dead front cover and the door before turning on the power.

### CAUTION

- In the case of cable damage, it must be replaced by the manufacturer, customer service, or qualified personnel to prevent a safety hazard.
- Do not use solvents to clean the product.
- The product must be disposed of according to local codes and regulations.
- This product is not intended to be used as a service disconnect.
- Do not use parts or accessories other than those specified for use with the product.
- When installing the product, the screws need to be tightened according to the specification torque using a special tool.
- Keep out of reach of children or animals.
- This product is designed for residential use only.

## FCC Statement



This device complies with part 15 of the FCC Rules. Operation is subject to the following two conditions:

(1) This device may not cause harmful interference, and

(2) this device must accept any interference received, including interference that may cause undesired operation.

**NOTE:** This equipment has been tested and found to comply with the limits for a Class B digital device, pursuant to part 15 of the FCC Rules.

These limits are designed to provide reasonable protection against harmful interference in a residential installation. This equipment generates, uses and can radiate radio frequency energy and, if not installed and used in accordance with the instructions, may cause harmful interference to radio communications. However, there is no guarantee that radio interference will not occur in a particular installation.





If this equipment does cause harmful interference to radio or television reception, which can be determined by turning the equipment off and on, the user is encouraged to try to correct the interference by one or more of the following measures:

- Reorient or relocate the receiving antenna.
- Increase the separation between the equipment and receiver.
- Connect the equipment into an outlet on a circuit different from that to which the receiver is connected.
- Consult the dealer or an experienced radio/TV technician for help.

**MODIFICATION:** Any changes or modifications not expressly approved by the grantee of this device could void the user's authority to operate the device.



## MEANING OF SYMBOLS



The symbols in the following table are used throughout this manual to indicate important safety information. Follow the instructions accompanying each symbol to ensure safe operations.

Symbol	Meaning
 <b>WARNING</b>	Hazardous practices that may result in severe injury, death, and/or property damage.
 <b>CAUTION</b>	Hazardous practices that may result in personal injury and/or property damage.
 <b>NOTE</b>	Hazardous practices that may result in equipment damage, data loss, performance deterioration, or unanticipated results.
 <b>TIP</b>	Supplements the important information or operation tips in the text.

## SYMBOLS ON DEVICE

The following tables explain the meaning of the symbols used in the instruction manual and its packaging.

Symbol	Meaning
	The position for connecting the protection ground cable.
	Caution! Risk of danger. Failure to observe the warning messages may result in injury.

Symbol	Meaning
	Refer to the operation instructions.
	Caution! Risk of electric shock.

# OVERVIEW

The Jackery Automatic Transfer Switch (ATS) is an intelligent and essential home backup power solution designed specifically for residential use. It can handle a maximum AC input current of 100A from the grid, which allows it to serve either as a subpanel or a main panel.

## ● SYSTEM DIAGRAMS

Depending on your needs and the product's capacity, the ATS can be installed either as a subpanel for essential load backup or as a main panel for whole-home backup. The ATS supports up to 100A input. Be sure to also consider your total load demand when planning installation.

### CAUTION

When using the product, ensure it is connected to a 240V split phase mains voltage.

### CAUTION

A 100A circuit breaker must be installed in the home panel that is connected to the Load Output of the ATS.

### • Installed as a Subpanel

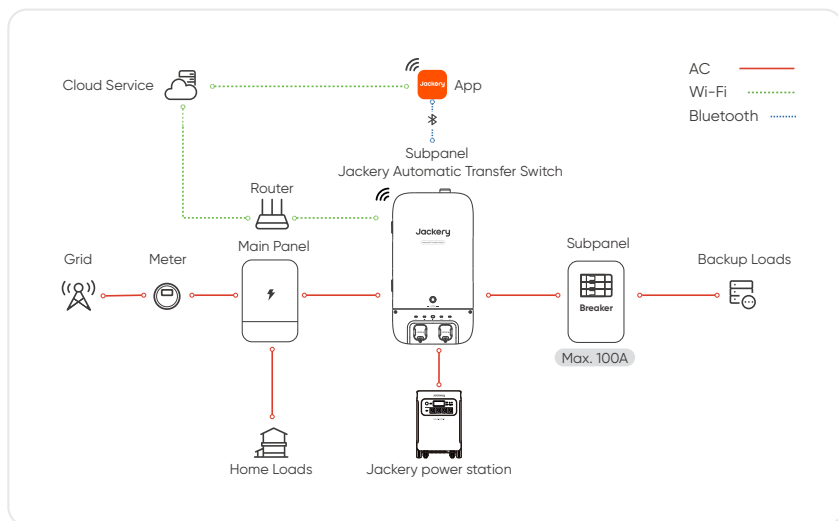

• Installed as a Main Panel

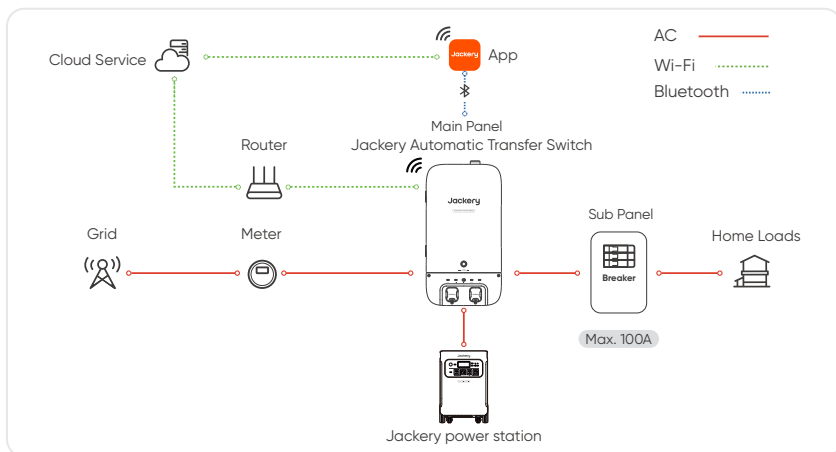

● DIMENSIONS

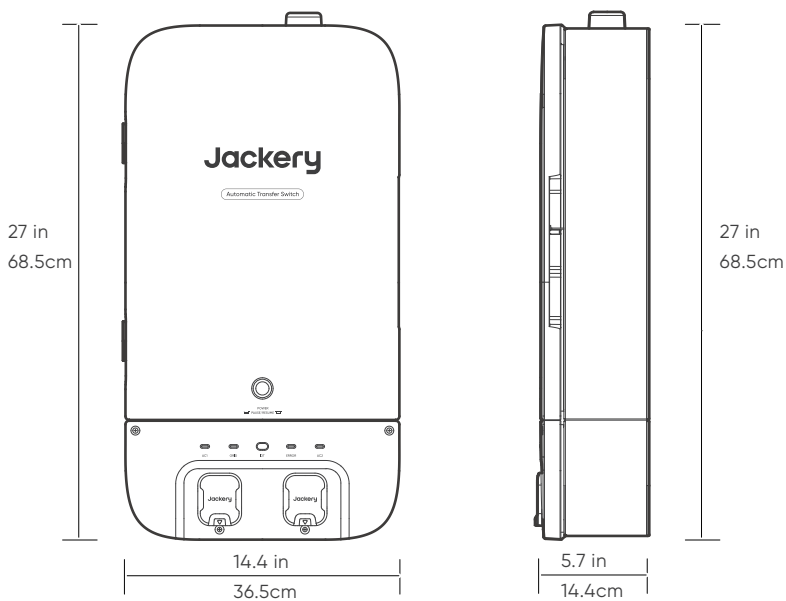

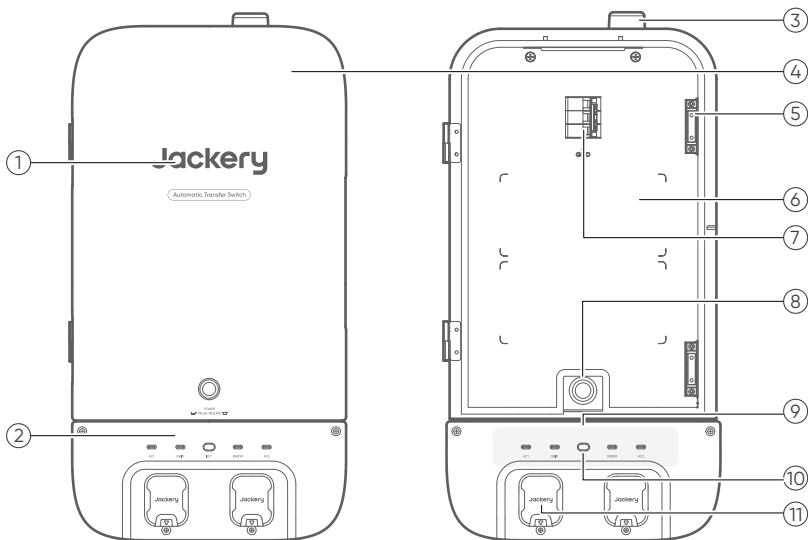

## ● COMPONENTS



①	Distribution Box	②	Plug Box	③	Antenna
④	Door	⑤	Door Clasp	⑥	Dead Front Cover
⑦	Main Circuit Breaker (Grid)	⑧	Power Button	⑨	LED Indicators
⑩	IoT Button with Indicator	⑪	AC1/2 Power Input/Output Port		

## • BUTTONS

Button	Operation	Function
 IoT Button with Indicator	Press once	The Bluetooth and Wi-Fi are turned on. Note: If Wi-Fi is not available, connect your device via Bluetooth.
	Press once again	The Bluetooth and Wi-Fi are turned off.
	Hold for 5 sec	The Bluetooth and Wi-Fi are reset, and the ATS will retain the previous settings.
 Power Button	Press once	The entire system stops output immediately.
	Press once again	The entire system resumes power supply.

## • LED INDICATORS

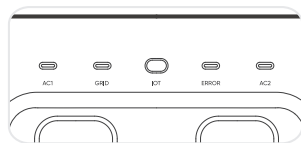

Indicator	Status	Description
 <b>Grid Indicator</b>	Flashing Blue	Grid power present, not supplying home loads
	Solid Blue	Grid power supplying home loads
	Off	No grid power
 <b>Power Station Indicator (AC1/AC2)</b>	Flashing Green	Power station is connected & standby, not supplying power to home loads
	Solid Green	Power station is connected and supplying power to home loads. In ATS, the power supply to home loads depends on commissioning settings.
	Off	Power Station is not connected.
 <b>IoT Indicator</b>	Flashing Green	Wi-Fi and Bluetooth on, not paired
	Solid Green	Wi-Fi and Bluetooth on, paired
	Off	Wi-Fi and Bluetooth off
 <b>Error Indicator</b>	Solid Red	Product malfunction
	Off	Normal operation

## ● WITH DEAD FRONT COVER REMOVED

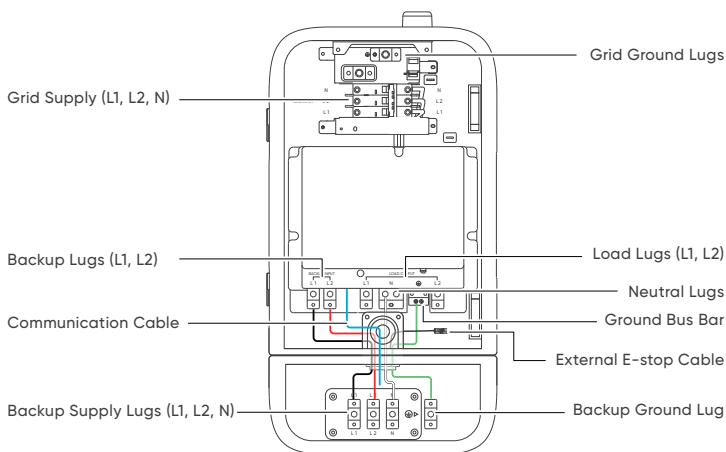

# PRE-INSTALLATION

## ● SITE PREPARATION

### Environmental Protection

- Select a sheltered location or build an awning to protect the ATS from direct sunlight, rain, and snow.
- Ensure ambient temperature remains within  $-4^{\circ}\text{F}$  ( $-20^{\circ}\text{C}$ ) to  $+122^{\circ}\text{F}$  ( $50^{\circ}\text{C}$ ), with  $59^{\circ}\text{F}$  to  $86^{\circ}\text{F}$  ( $15^{\circ}\text{C}$  to  $30^{\circ}\text{C}$ ) recommended.
- Avoid installation near fire, heat sources, or flammable materials.

### Installation Location

- Install vertically in a dry, well-ventilated area on a stable, level surface.
- Keep the ATS away from daily living areas (e.g., studios, bedrooms, kitchens, bathrooms, attics).
- Ensure the site is inaccessible to children.

### Special Scenarios

- Garage: Mount above vehicle bumper height, away from driving paths.
- Basement: Provide adequate ventilation, keep away from flammable materials.
- Disaster-prone Areas: Take precautions against floods, mudslides, earthquakes, typhoons.

### Safety Considerations

- Do not install in environments with flammable or explosive gases/fumes.
- Avoid areas with excessive infrared radiation, organic solvents, or corrosive gases.
- Keep away from taps, downpipes, and sprinklers to prevent water accumulation.
- Ensure the installation site is clean and safe.

### Future Maintenance

- Provide sufficient lighting and workspace around the unit to allow safe access to internal components for routine maintenance and potential repairs.

## ● ELECTRICAL & MECHANICAL REQUIREMENTS

### Code Compliance

- Installation must comply with the National Electrical Code (NEC), local regulations, and international standards.
- Follow local building codes and consult a structural engineer where required.

#### Service Entrance Rating

- The ATS is service entrance rated.
- When used as service equipment, a 100 A main breaker must be installed for primary overcurrent protection.

#### Electrical Panel Compatibility

- Verify available space in the existing panel for a 100-amp, two-pole breaker feeding the ATS.
- Confirm the main breaker's capacity supports the additional 100-amp load without exceeding service entrance capacity.
- Check for sufficient wire-bending space for new conductors.
- For older panels with limited space, upgrades or modifications may be necessary.
- Record panel manufacturer and model number to confirm breaker compatibility before material purchase.

#### Mechanical Support

- Ensure the wall or supporting structure can bear the product's weight.
- Leave sufficient clearance for wiring, door operation, and future maintenance.

## ● INSTALLATION CLEARANCES

To ensure safe operation, code compliance, and convenient maintenance, observe the following clearance and location requirements when installing the ATS:

- Maintain minimum clearances as specified by the NEC:
  - 36 in (91 cm) working clearance in front of the unit for door operation.
  - 30 in (76 cm) width clearance.
- Do not mount objects within these clearance areas, except those required for installation (e.g., electrical conduit or junction boxes).
- Ensure the unit's door can open to at least 90° without obstruction.
- Do not install the unit near emergency exits or evacuation routes.
- Select a location that allows for adequate ventilation, lighting, and workspace, considering future maintenance and repair access needs.

#### NOTE

These requirements are general guidelines and may not apply in all cases. Always confirm with your local Authority Having Jurisdiction (AHJ) or utility provider before installation.

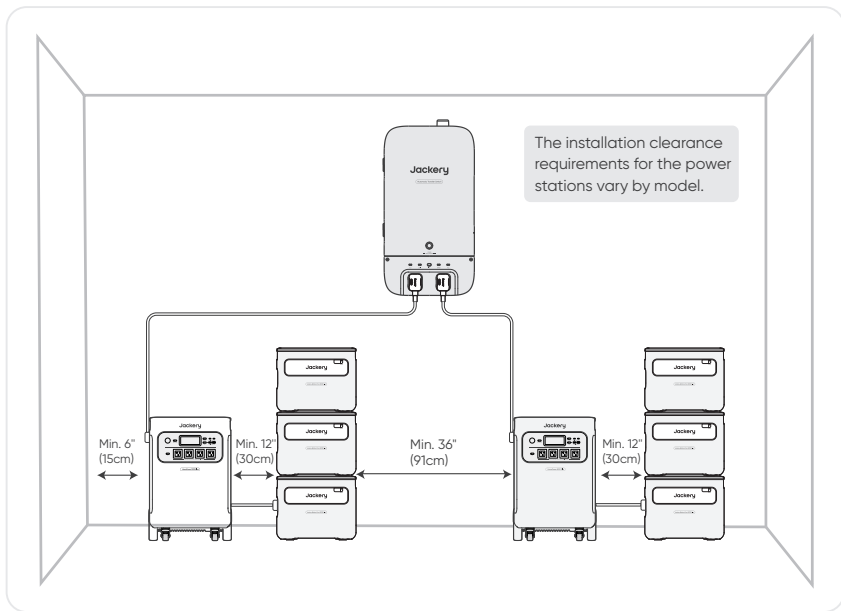

## INTERNET ACCESS

To fully utilize the intelligent features of the ATS, choose a location with internet access to keep the device connected to the Jackery App.

### NOTE

- If the homeowner's Wi-Fi signal is weak or unavailable, consider installing a Wi-Fi repeater or extender to boost the signal.
- Ensure the antenna is unobstructed so the product can receive a strong signal.
- During the operation of the system, Wi-Fi must be available so that the owner can control the product remotely using the Jackery app.

## WHAT YOU NEED

### PPE



Safety glasses



Insulating gloves



Rubber-soled shoes

## ● TOOLS



(Optional)  
Drywall Saw /  
Jab Saw



Knockout  
punch set



Drill and drill  
bits (for concrete  
and for metal)



Multi-meter



Stud finder



Tape measure  
(5m)



Hammer



Wrench



Level



Screwdriver



Cutting plier



Wire crimper



Wire stripper

## ● MATERIALS



M6 Self-Tapping  
Screws, Toggle Bolts



Conduits



Cable Glands



100A,  
2-pole Breaker



Power Wires  
(2AWG, 6AWG)



Conduit box



(Optional)  
Communication Cable



(Optional) Emergency  
Stop Button

## UNBOXING

1



Jackery Automatic  
Transfer Switch

2

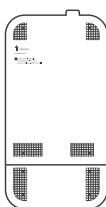

Marking-off Template

3

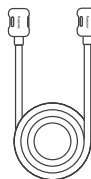

Power Input/Output Cable

4



Neutral Wire

5



Neutral-Ground Bonding  
Jumper (with screws)

6



Cable Gland

7



Owner's Manual

8



Installation Manual

9



Quick Start Guide

## INSTALLATION

The ATS features a split design, supporting both integrated and separate installations.

- **Distribution Box:** Located at the upper part of the device, the distribution box is rated NEMA Type 3R waterproof, allowing for both indoor and outdoor installation. The mounting position can be selected as needed.
- **Plug Box:** Located at the lower part of the device, the plug box is NOT WATERPROOF AND MUST BE INSTALLED INDOORS in a dry area free from any water leakage risks. This ensures safe and stable wiring, preventing faults caused by water exposure.

Surface-Mounting  
Combined Installation

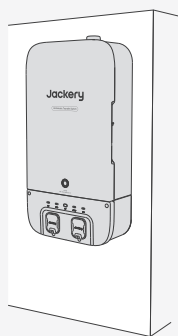

Indoor

Flush Mounting  
Combined Installation

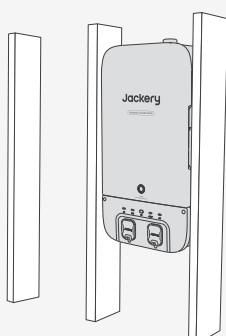

Indoor

Surface-Mounting  
Separate Installation

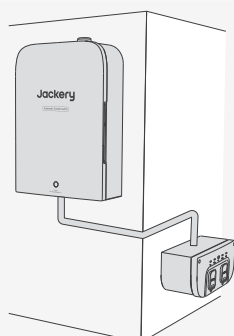

Outdoor

Indoor

### WARNING

Wear appropriate personal protective equipment (such as gloves and protective footwear) when handling the unit.

### WARNING

Risk of electric shock. Always ensure that all electrical equipment is safely de-energized before commencing work.

## ● REMOVING THE DEAD FRONT COVER

1. Open the door and lift it to remove it.
2. Use a screwdriver to remove the two screws on the top.
3. Pull the dead front cover up and take it away from the ATS.

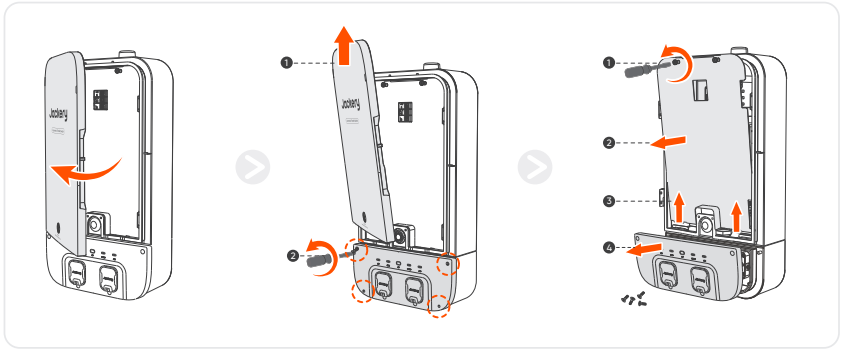

## ● MOUNTING THE PRODUCT

### • Step 1:

Select a flat wall surface at the desired height.

#### CAUTION

Ensure there are no hidden electrical wires or plumbing behind the wall where the opening will be made.

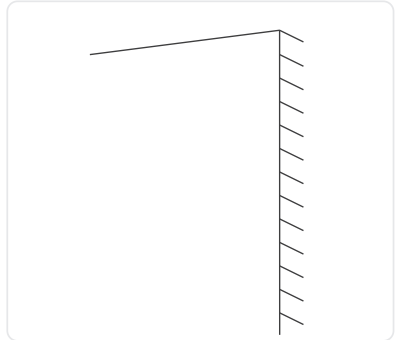

### • Step 2:

Use a stud finder to identify wood studs behind the drywall.

#### CAUTION

For surface mounting, at least two mounting screws should be anchored directly into studs for a secure installation.

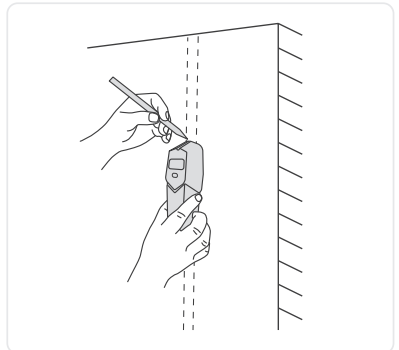

### • Step 3:

Mark the opening or screw positions.

- For surface mounting, use the template to mark the screw hole positions.
- For flush mounting, use the provided template to outline the opening on the drywall.
- For separate installation, tear along the perforation and mark the screw hole positions separately for the distribution box and the plug box.

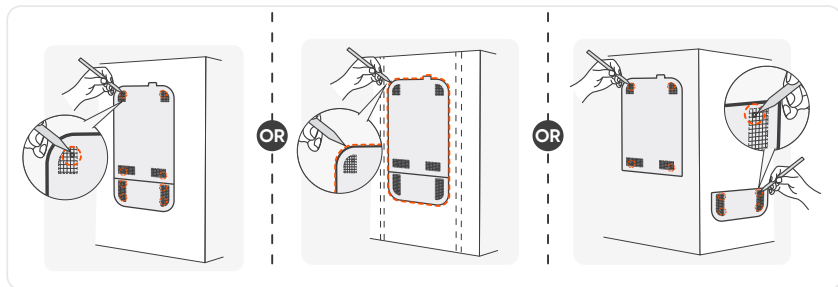

### • Step 4:

Mount the product.

1. Hold the product against the wall, align with the screw holes, and insert the first screw.
2. Use a level to ensure the product is straight, and then fasten the remaining screws.

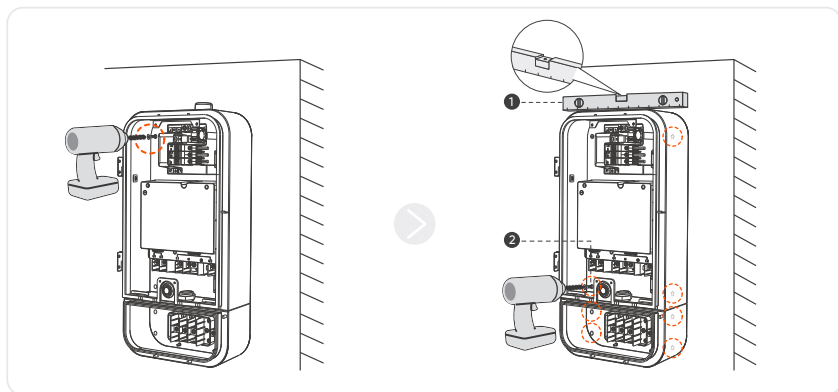

### CAUTION

When mounting the ATS, use anchors appropriately sized to support both the unit's weight and the dynamic loads created by door operation and maintenance activities. Ensure that all fasteners are rated for these combined loads and include suitable safety factors.

## ● INSTALLING CONDUITS

Proper conduit installation protects conductors from damage, maintains a professional appearance, and ensures compliance with code requirements. The product provides cable entry points on the top and sides to facilitate conduit installation and convenient wiring.

### • Step 1:

Punch the cable entry holes based on your wire routing plan to ensure proper conduit and wiring installation.

1. During the drilling process, cover the interior equipment to prevent debris from falling into the equipment.
2. Deburr the drilled holes to prevent cable damage and personal injury.
3. Remove the debris after drilling to prevent interference with the equipment.

### CAUTION

If the site conditions do not permit hole punching after mounting, perform this step before the mounting process.

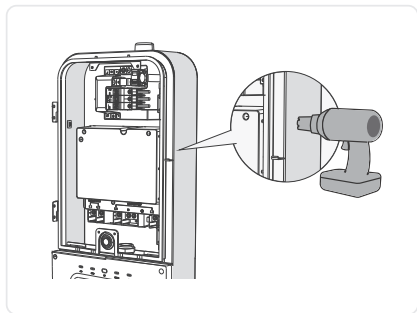

### • Step 2:

Install conduits for the grid wires and the load wires between the electrical panels and the ATS.

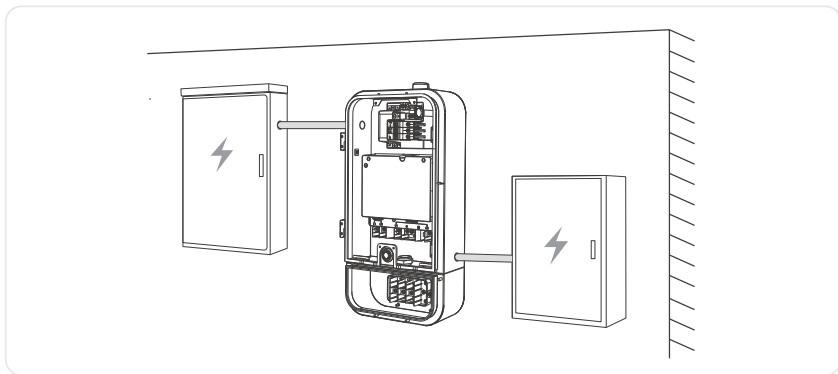

### CAUTION

Conduit sizes should accommodate the required conductors while maintaining proper fill ratios in accordance with NEC requirements. Slightly oversizing the conduit above the minimum specification facilitates conductor installation and provides space for potential future additions.

### • Step 3:

Pull the pre-wired wires bundled from the electrical panels through the conduit.

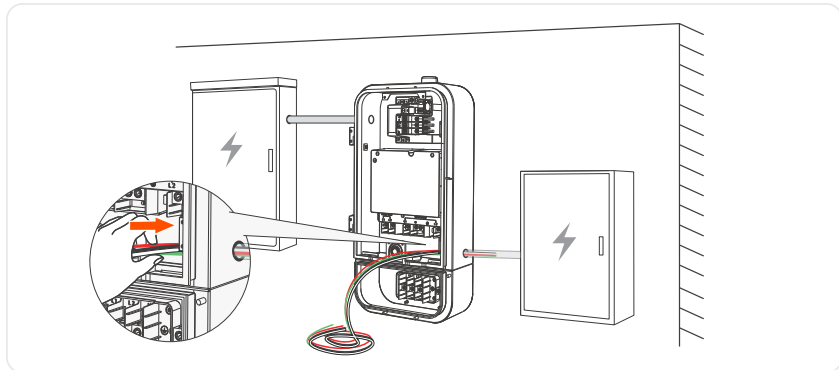

## ELECTRICAL CONNECTION

### WARNING

Connecting the ATS to a home electrical system must be performed by a certified electrician and comply with the NEC, NFPA standards, and local AHJ requirements. These connections carry significant electrical loads and must be installed following proper safety procedures and professional workmanship.

### WARNING

Risk of electric shock!

- Disconnect power: Before starting any electrical work, turn off the main breaker and ensure the Jackery power station is disconnected from the system.
- Follow lockout/tagout procedures: Prevent accidental re-energization during installation.
- Wear personal protective equipment: Use insulating gloves when handling wiring.
- Verify voltage: Use a multimeter to test the voltage of terminals or lugs before making any connections.

## ● CONNECTING TO THE UTILITY GRID

1. Make sure the main breaker is turned off.
1. Install a compatible 100A, 2-pole branch breaker (not included) in the main panel.
2. Connect the GND wire of the main panel or utility grid to the grid ground lugs of the ATS.
3. Connect the N wire in the main panel or utility grid to the grid neutral lugs of the ATS.
4. Connect the L1 and L2 wires of the 100A, 2-pole breaker or utility grid to the ATS.
5. If installed as the main panel (at the utility service entrance), in addition to correctly connecting L1, L2, N, and GND wires between the grid breaker and the electricity meter, complete the following connections:
  - Use a power wire (included in the package) to connect the N terminal of the grid breaker to the N lug at the top.
  - Install the main bonding jumper to connect the N lug to the GND lug.

### CAUTION

- Ensure that the main bonding jumper securely bonds the Neutral and Ground of the ATS when the product is used as a main panel.
- Label the ATS's main breaker appropriately as "SERVICE / MAIN DISCONNECT".

6. Install the cover of the main breaker cover in the ATS.

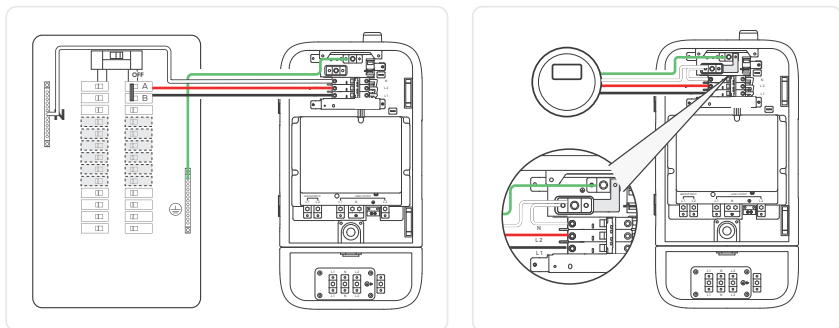

	Grid	Wire Gauge	Torque
	L1	2 AWG	26.6 lb-in/3 N-m
	L2	2 AWG	26.6 lb-in/3 N-m
	N (Breaker)	2 AWG	26.6 lb-in/3 N-m
	N (Lug)	2 AWG	26.6 lb-in/3 N-m
	GND	6 AWG	13.3 lb-in/1.5 N-m





### ● CONNECTING TO THE PLUG BOX



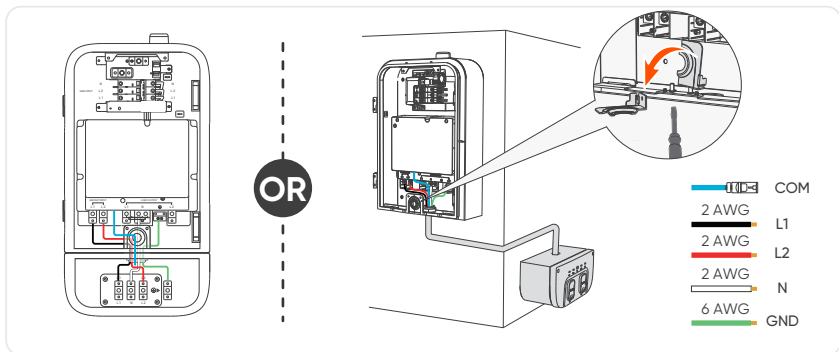

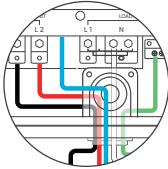
- If the product adopts separate installation, remove the pre-installed cables between the distribution box and the plug box. Replace them with longer cables to reconnect the components.

#### CAUTION

- The conduit between the distribution box and the plug box should not exceed 150 feet (45.7 meters).
- The communication cable must be shielded.

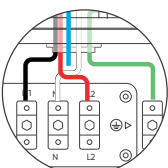

In the distribution box	Backup Input	Wire Gauge	Torque
	 L1	2 AWG	26.6 lb-in/3 N·m
	 L2	2 AWG	26.6 lb-in/3 N·m
	 N	2 AWG	26.6 lb-in/3 N·m
	 GND	6 AWG	13.3 lb-in/1.5 N·m





In the plug box	Backup Input	Wire Gauge	Torque
	 L1	2 AWG	26.6 lb-in/3 N·m
	 L2	2 AWG	26.6 lb-in/3 N·m
	 N	2 AWG	26.6 lb-in/3 N·m
	 GND	6 AWG	13.3 lb-in/1.5 N·m

## ● CONNECTING TO A SUBPANEL

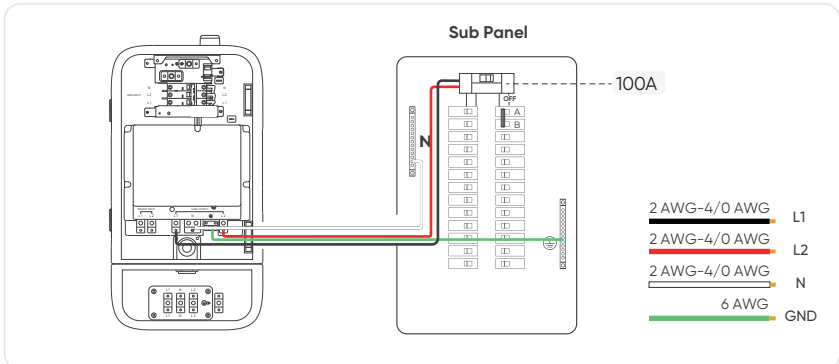
1. Connect the GND wire of the subpanel to the GND bus bar in the ATS.
2. Connect the N wire of the subpanel to the N bus bar in the ATS.
3. Connect the L1 and L2 wires of the subpanel's main breaker to the L1 and L2 lugs of the LOAD OUTPUT in the ATS.

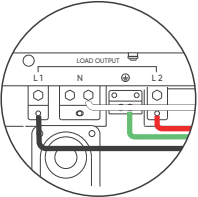
**CAUTION** • L1 and L2 LOAD OUTPUT must be landed on a 100A breaker in the subpanel.



	Load Output	Wire Gauge	Torque
	 L1	2 AWG-4/0 AWG	26.6 lb-in/3 N-m
	 L2	2 AWG-4/0 AWG	26.6 lb-in/3 N-m
	 N	2 AWG-4/0 AWG	26.6 lb-in/3 N-m
	 GND	6 AWG	13.3 lb-in/1.5 N-m

## ● (OPTIONAL) INSTALLING AN EXTERNAL EMERGENCY STOP BUTTON

If the AHJ or local code requires a remote emergency stop button, Jackery provides a replacement part for the existing front-mounted power switch on the ATS. This replacement allows you to retain the local power switch while adding a remote emergency stop button at the main panel (remote emergency stop button not included).

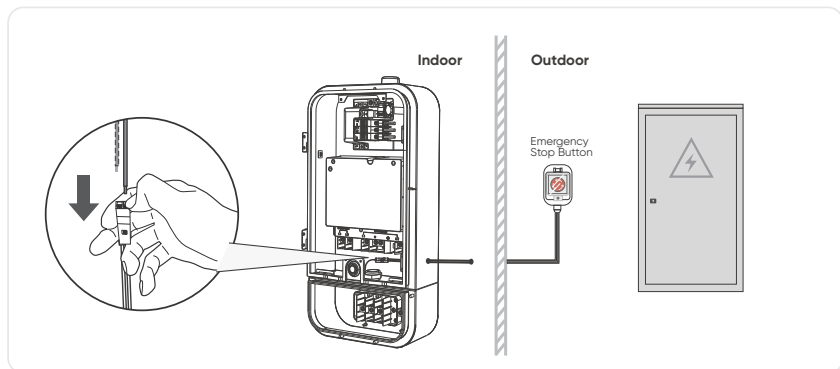

### NOTE

- Use a normally open emergency stop button.
- Install in an easily accessible external location to allow immediate disconnection of power to the ATS load in case of an emergency.

## ● CONNECTING WITH POWER STATION

The ATS can support one or two Jackery power stations to provide backup power for essential circuits or the entire home.

### NOTE

- Only one Power Input/Output Cable is provided in the package. If you need to connect to two sets of Jackery power stations simultaneously, purchase an additional cable on the Jackery official website.
- Using generic or modified cables may compromise safety, damage equipment, or create potential hazards.

## Lock

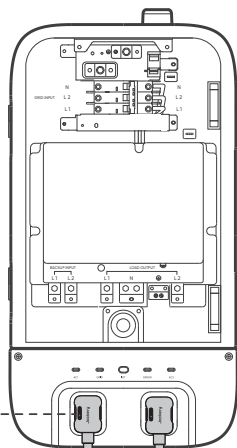
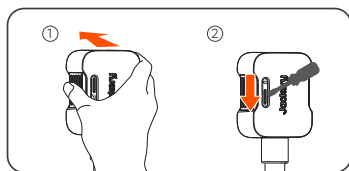

Power Input/Output Cable

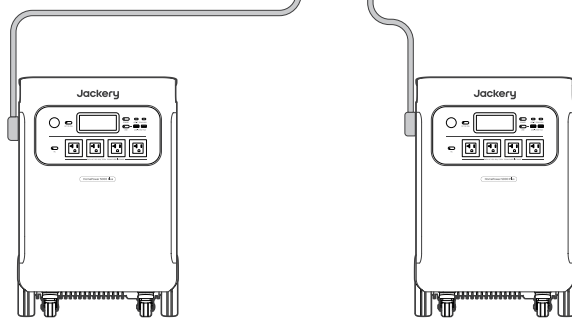

### CAUTION

The cable must be connected securely. Loose connections can generate heat, cause voltage drops, and create potential safety hazards during operation.

### CAUTION

- When the ATS is connected to only one power station, the other AC port may still carry voltage internally. Although this interface is equipped with enclosure protection and proper insulation clearance in compliance with safety regulations, please refrain from touching it to ensure your personal safety.
- The power station can be disconnected from the ATS only when the ATS switches to a grid power supply and stops charging the power station.

## COMPLETING THE INSTALLATION

### ● VISUAL INSPECTION

After completing the electrical wiring, verify that the installation and wiring comply with the following acceptance criteria before energizing the product:

- The product is installed correctly, firmly, and reliably.
- The ground wires are connected correctly and firmly.
- Power and signal wires are connected correctly and securely.
- No wire, cable, lug, or terminal is damaged.
- The cable arrangement is neat, logical, and meets the owner's requirements.
- Cable ties are uniformly applied and trimmed without sharp edges.
- Unused terminals are fitted with waterproof covers.
- The installation area is clean and free of debris.

### ● ENERGIZING AND COMMISSIONING

1. Turn on the main breaker to verify the voltages of the entire system.
2. Simulate a power outage by turning off the main breaker. Ensure that the power stations back up the home load properly.

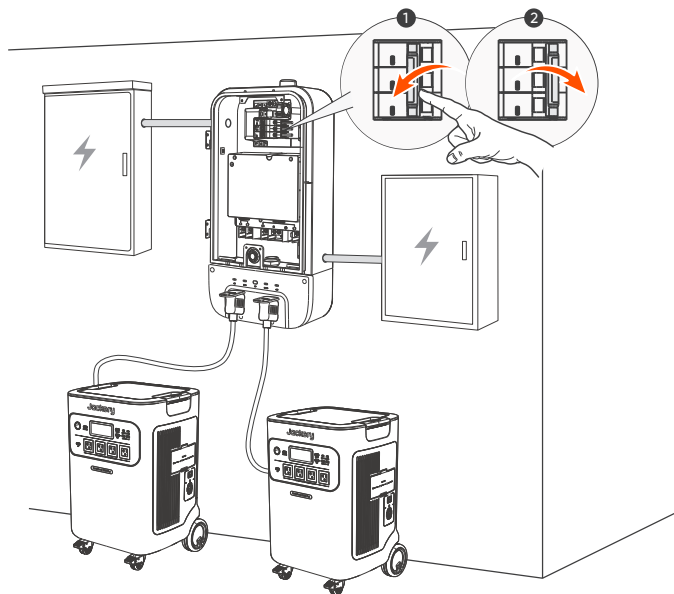

3. Once the voltages are verified, install the dead front cover and the door.



4. Secure the distribution box using the hasp on the right side of the ATS door with a lock provided by the homeowner.

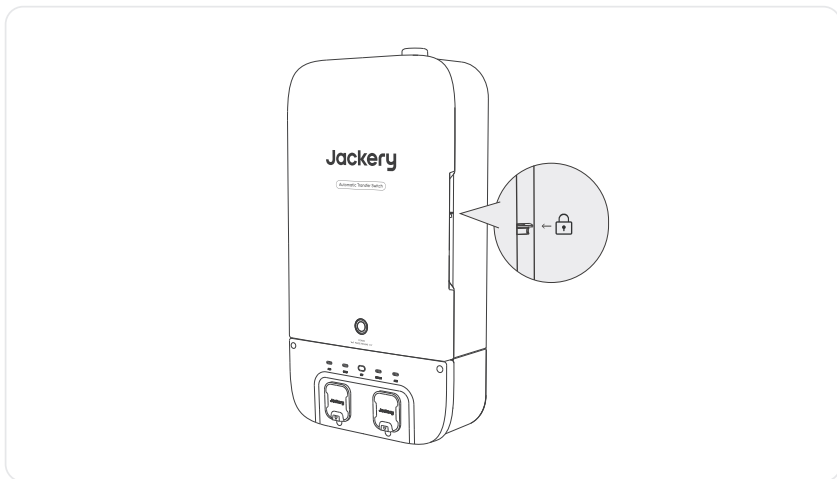

# CONTROL VIA JACKERY APP

After the product is installed and wired, help the homeowner configure it on the Jackery App for remote monitoring and management at any time, from anywhere.

## ● INSTALLING THE JACKERY APP



Search for "Jackery" in Google Play or App Store to install the App. After that, you can register and log in.



Alternatively, scan the QR code below to download and install the App.

## ● ADDING DEVICE

1. Press the IoT button to enable Wi-Fi and Bluetooth; the IoT indicator light will start flashing.



Flashing - ready to connect  
Solid - connected successfully

2. On the homepage of the Jackery app, tap  to add your device, which allows the app to connect to nearby devices and enable Bluetooth permissions.

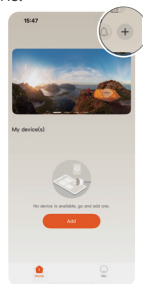

3. Tap the Automatic Transfer Switch icon in the App to enter the ATS main page and connect the device to the Wi-Fi network.

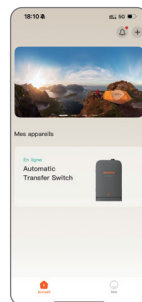
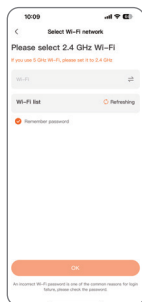

## ● SETTING BACKUP RESERVE

The backup reserve feature allows you to pre-allocate a portion of your battery capacity for specific usage in different work modes. This setting defines the minimum battery level that is preserved for power backup during regular discharging. However, in a power outage, the battery will continue to discharge down to 0%.

- During normal discharge: battery stops at the reserve threshold.
- During outage: battery discharges to 0%.

The default reserve setting for a specific working mode:

- Self-powered mode/ Charging-discharging plan: 60%
- Automatic charging mode: 90%

## ● Operation in App

1. Open the app and tap the ATS on the homepage to enter the Dashboard page.
2. Go to the **Working modes** screen.
3. To adjust backup reserve settings linked to a work mode, select a work mode.
4. In the **Set backup reserve** area, use the **slider** to allocate battery percentages to:
  - Backup power
  - Consumed power in different work modes

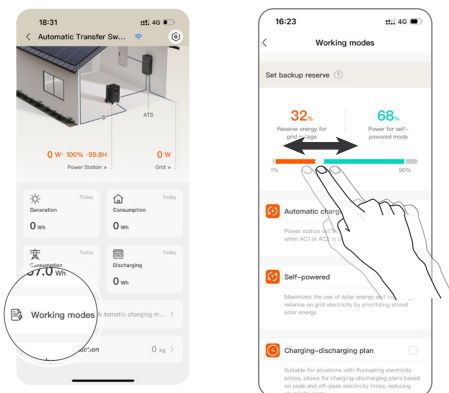

## ● Usage Tips & Recommendations

- After switching work modes, return to the **Working modes** screen to ensure the backup reserve distribution still fits your strategy.
- Backup reserve will always go to 0% during an outage, so regularly check battery health to avoid unnecessary deep discharges that could shorten lifespan.
- In areas with frequent outages, consider raising the base reserve level to keep critical appliances running longer.

## SELECTING WORKING MODE

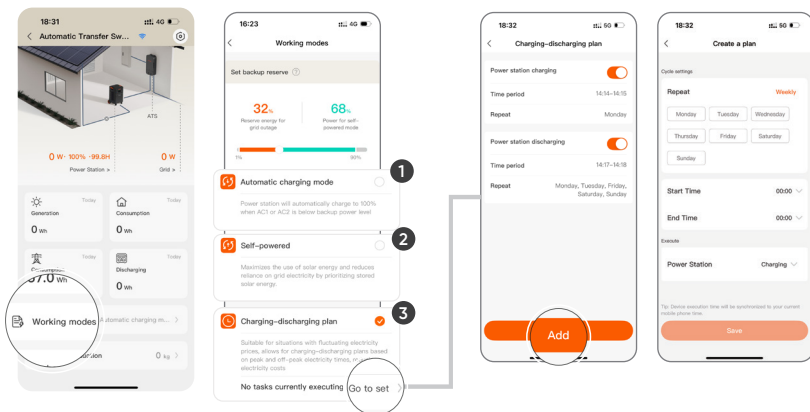

### 1 Automatic Charging for Daily Power Backup

It's commonly used for daily home backup power.

The power station will automatically recharge to 100% when AC1 or AC2 is below the backup reserve.

### 2 Self-Powered for Maximum Solar Power

Maximize the use of solar energy for your house.

In this mode, the power station charges exclusively using solar energy. It will begin supplying power to the home two hours after reaching a full charge. If it is not fully charged, it will only provide power to the home during the night.

### 3 Charging-Discharging Plan for Reducing Electricity Costs

Suitable for situations with fluctuating electricity rates, allows for charging-discharging plans based on peak and off-peak electricity times, reducing electricity costs.

**Charging task:** Set the period for charging.

**Discharging task:** Set the period for discharging. In this period, if batteries exceed the backup reserve, they will discharge.

When the power station is connected to ATS, it temporarily disables the plan.

## ● ENABLING/DISABLING UPS MODE

In UPS mode, once a power outage occurs, the ATS will switch to the power station within 20 milliseconds, ensuring a seamless power supply. In this mode:

- The power station remains continuously on and consumes power to ensure a quick takeover during an outage.
- If the ATS is charging the power station, the switch time may exceed 20 milliseconds.
- After the grid power is restored, the system will automatically switch back to the grid supply.

If UPS mode is not enabled (normal backup mode):

- The power station must remain powered on for the ATS to switch to battery power 3 to 5 seconds after an outage.
- Once the grid power is restored, the system will also automatically switch back to the grid supply.

### NOTE

When the power station is connected to the ATS, the ATS will remain powered on. To ensure a timely system response, do not manually turn off the power station.

## ● Operation in App

1. Open the app and tap the ATS on the homepage to enter the Dashboard page.
2. Tap the settings icon in the upper-right corner to go to **Settings > Power usage settings**.
3. In the **Power usage settings**, enable or disable **"UPS mode."**
4. After confirming, the system will enter or exit UPS mode, and the power station will remain on.

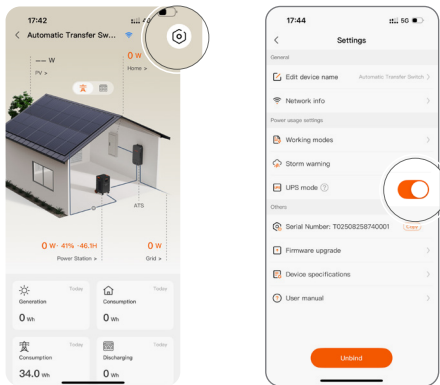

## ● Usage Tips & Recommendations

- **Keep the power station always on:** UPS mode requires the power station to stay powered on—do not turn it off manually to ensure no delay in switching during outages.
- **Consider daily power consumption:** UPS mode keeps the power station always running and consuming power. Balance energy consumption with your usage needs.
- **Suggested scenarios:** Ideal for devices requiring high power supply continuity (e.g., routers, surveillance systems, computers, etc.).

## ● ENABLING/DISABLING STORM WARNING

The Storm warning function allows the power stations to be fully charged automatically or manually before extreme weather arrives, ensuring an emergency power supply during critical times. This feature includes two activation modes:

- Auto Mode: The system will automatically activate the backup power strategy based on device location and weather warning information.
- Manual Mode: You can also manually enable the Storm warning function, which will initiate a countdown for charging.

Once enabled, the system will automatically charge the battery to full and keep it on standby to cope with possible power outage risks.

### NOTE

Before using this function, please set the device's location information so the system can accurately determine the warning range.

## ● Operation in App

1. Open the app and tap the ATS on the homepage to enter the Dashboard page.
2. Tap the settings icon and go to **Power usage settings > Storm warning**.
3. On the **Storm warning** page, tap the slider to enable or disable the function.
4. For first-time use, follow the instructions to set or confirm the device's location.

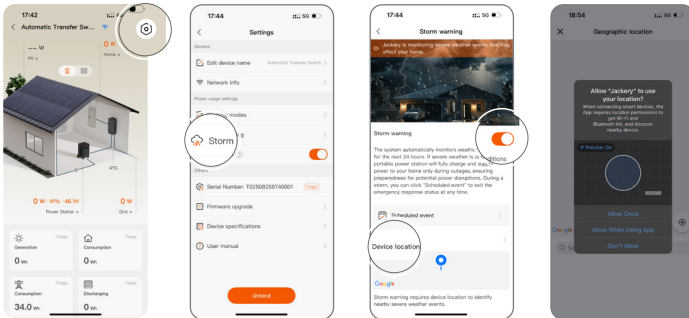

5. If manually enabled, the system will start charging after a countdown.
6. Once activated, you can check the current warning status, charging progress, and countdown information on the main screen of the app.

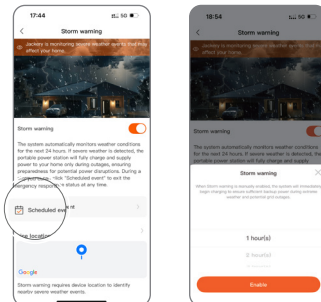

## ● Usage Tips & Recommendations

- After manually enabling the Storm warning function, the system will prioritize full charging, even if there is no immediate power demand.
- Auto Mode will be triggered automatically when the system detects severe weather warnings from local meteorological services.
- During the storm warning period, other charging/discharging plans will be suspended, and the system will prioritize storage for backup.
- If Storm warning is enabled, the system will reserve stored energy with higher priority, and some features may be restricted.

# TROUBLESHOOTING

## ● INSTALLATION ISSUES

Category	Potential Issue	Suggested Solution / Action
Panel Space Limitations	Older panels may lack space for a 100A breaker or additional wire bending	Evaluate panel early; modify or upgrade panel if needed
Conductor Routing Challenges	Crowded conduits or complex layouts complicate routing	Plan alternative paths; use junction boxes or pull points
Load Circuit Identification	Poor or outdated circuit labeling	Plan alternative paths; use junction boxes or pull points
Ground Fault Conditions	Pre-existing ground faults affect testing	Isolate and correct faults before completing installation
Voltage Imbalance	Significant imbalance between phases	Measure and document voltages; contact utility if outside limits
Power Quality Issues	Poor utility or equipment power quality affects operation	Identify with instruments; consult utility or specialists to resolve
Wi-Fi Connectivity Issues	Weak signal or network incompatibility	Verify signal strength; improve network infrastructure if needed
App Pairing Difficulties	Mobile device compatibility or Bluetooth interference	Pair from different locations; ensure no interference
Configuration Data Loss	Power interruptions or communication failure during setup	Complete setup without interruption; document all parameters for restoration

## ● OPERATIONS ISSUES

Symptom	Cause	Solution
Main AC input breaker tripped	AC input overload or short-circuit protection	1. Disconnect the home load. 2. Flip the breaker switch to the ON position to restore power.
Power station displays F6, and the parallel output shuts down	Power station input overload or short-circuit protection	Restart the power station.

## ● APP ALERT MESSAGES

Message Title	Message Content	Corrective Measure
Device abnormal	No grid input detected	Check the utility power connection and supply status.household loads.
	E1: Grid connection abnormal	Connect to split-phase utility power.
	E2: AC1 communication abnormal	Check the power station connection to the AC1 port.
	E3: AC2 communication abnormal	Check the power station connection to the AC2 port.
	E4: Front panel opened, power station and load loops disconnected	Close the door of the ATS panel.
	E5: Device abnormal	Wait until the device temperature returns to normal.utility power.utility power.station.
Power Station Fault	F0: Power station 1(2) fault ..... FF: Power station 1(2) fault	Refer to the power station manual for corresponding troubleshooting.
Power Station Temperature Alarm	Power station 1(2) high-temperature alarm	Refer to the power station manual for corresponding troubleshooting.
	Power station 1(2) low-temperature alarm	Refer to the power station manual for corresponding troubleshooting.
Emergency Stop	All load circuits have stopped output	After returning to normal, press the emergency stop button again.
	All load circuits have resumed output.	Wait for the system to recover; no further action is required.

# INFORMATIONS DE SÉCURITÉ IMPORTANTES

**CONSERVER CES INSTRUCTIONS** - Ce manuel contient des instructions importantes qui doivent être suivies lors de l'installation et de l'entretien de l'ATS Jackery.  
Lisez ce manuel avant d'installer, d'utiliser et d'entretenir l'ATS.

## CONSIGNES DE SÉCURITÉ

### AVERTISSEMENT

- L'installation ou l'entretien de ce produit ne doit être effectué que par du personnel qualifié en électricité.
- Avant d'installer, d'utiliser ou de réparer ce produit, lisez attentivement le manuel d'utilisation.
- L'installation de ce produit doit être conforme aux normes locales, aux normes nationales de sécurité électrique et aux instructions du fabricant.
- Les spécifications des câbles fournis par l'utilisateur doivent être conformes aux exigences du guide d'installation et aux réglementations locales.
- Les câbles AC sont des câbles à haute tension. Risque de mort ou de blessure grave par choc électrique.
- Il existe un risque élevé de choc électrique ou de brûlures graves en raison de la haute tension du produit.
- Utiliser un équipement de protection individuelle (EPI) approprié et suivre des pratiques de travail électrique sûres.
- Ne pas toucher les fils exposés avec les mains.
- Soyez prudent pour éviter les blessures lorsque vous déplacez des objets lourds. Portez des équipements de protection individuelle tels que des gants et des chaussures de protection lorsque vous déplacez manuellement le produit.
- N'installez pas et n'utilisez pas l'équipement dans des conditions météorologiques extrêmes telles que la foudre, la neige, les fortes pluies, les vents violents, etc.
- N'installez pas et ne faites pas fonctionner le produit dans une zone où des matériaux inflammables ou explosifs sont stockés.
- Avant de procéder à l'installation, vérifiez que le produit et les câbles ne sont pas endommagés. N'installez pas le produit ou les câbles s'ils sont endommagés de quelque manière que ce soit.
- Couper l'alimentation électrique de ce produit avant l'installation. Débranchez chaque circuit individuellement avant de procéder à l'entretien.
- Utilisez toujours un dispositif de détection de tension correctement dimensionné pour confirmer que l'alimentation est coupée.
- Pendant le processus de perçage, couvrez l'intérieur du produit pour éviter que des débris ne tombent à l'intérieur, et enlevez les débris après le perçage pour éviter toute interférence avec l'équipement.
- N'endommagez pas, n'éteignez pas et ne recouvrez pas les étiquettes d'avertissement sur l'appareil. Toutes les étiquettes doivent être visibles après l'installation.

- Avant d'utiliser le produit, vérifiez les connexions électriques pour vous assurer que le produit est mis à la terre de manière fiable et permanente.
- Ne placez aucun objet sur le produit pendant son fonctionnement.
- Pour mettre le produit hors tension, il faut s'assurer que tous les disjoncteurs principaux et les disjoncteurs de dérivation sont éteints et débrancher physiquement toutes les charges. Le non-respect de cette consigne peut entraîner un risque de choc électrique.
- Ne pas placer ou installer d'objets inflammables ou potentiellement explosifs à proximité du produit ou dans des atmosphères explosives.
- N'insérez pas d'objets étrangers dans une quelconque partie de l'appareil.
- Ne pas connecter les systèmes de survie, les équipements médicaux ou tout autre équipement utilisé lorsqu'une défaillance du produit peut entraîner des blessures ou des pertes de vie à des circuits qui peuvent être commutés à distance.
- Installez le produit dans un endroit où il ne risque pas d'être endommagé par une inondation. Veillez à ce qu'aucune source d'eau ne se trouve au-dessus ou à proximité du produit, y compris les tuyaux de descente, les arroseurs ou les robinets.
- Si nécessaire, installez le couvercle de protection et la porte avant de mettre l'appareil sous tension.

### Attention

- Si le câble est endommagé, il doit être remplacé par le fabricant, le service après-vente ou du personnel qualifié afin d'éviter tout risque pour la sécurité.
- Ne pas utiliser de solvants pour nettoyer le produit.
- Le produit doit être éliminé conformément aux codes et règlements locaux.
- Ce produit n'est pas destiné à être utilisé comme déconnexion de service.
- N'utilisez pas de pièces ou d'accessoires autres que ceux spécifiés pour le produit.
- Lors de l'installation du produit, les vis doivent être serrées selon le couple spécifié à l'aide d'un outil spécial.
- Tenir hors de portée des enfants et des animaux.
- Ce produit est conçu pour un usage résidentiel uniquement.

## Déclaration de la FCC



Cet appareil est conforme à la partie 15 du règlement de la FCC. Le fonctionnement dépend des deux conditions suivantes :

- (1) Cet appareil ne doit pas provoquer d'interférences dangereuses, et
- (2) Cet appareil doit accepter toute interférence reçue, y compris les interférences pouvant provoquer un fonctionnement non désiré.

interference will not occur in a particular installation.

REMARQUE : Cet équipement a été testé et déclaré conforme aux limites concernant les appareils numériques de classe B, conformément à la partie 15 du règlement de la FCC. Ces limites sont conçues pour offrir une protection raisonnable contre les interférences dangereuses dans le cadre d'une installation résidentielle. Cet équipement génère, utilise et émet des ondes radios qui peuvent, si cet équipement n'est pas installé et utilisé conformément aux instructions, perturber les communications radios. Toutefois,





il n'y a aucune garantie qu'aucune interférence ne se produise lors d'une installation particulière. Si cet équipement trouble la réception de la radio ou de la télévision, ce qui peut être déterminé en éteignant et en allumant cet équipement, l'utilisateur est encouragé à tenter de corriger ces interférences en essayant une ou plusieurs des mesures suivantes :

- Réorientez ou déplacez l'antenne de réception.
- Éloignez l'équipement du récepteur.
- Connectez l'équipement à une prise d'un autre circuit que celui auquel le récepteur est connecté.
- Consultez le revendeur ou bien demandez de l'aide à un technicien de radio/télévision expérimenté.

**MODIFICATION: Tout changement ou modification non expressément approuvé par le bénéficiaire de la présente peut annuler le droit de l'utilisateur à faire fonctionner l'appareil.**



## Signification des symboles



Les tableaux suivants expliquent la signification des symboles utilisés dans le manuel d'utilisation et son emballage. Suivez les instructions qui accompagnent chaque symbole pour garantir la sécurité des opérations.

Symbole	Signification
 <b>AVERTISSEMENT</b>	Pratiques dangereuses pouvant entraîner des blessures graves, la mort et/ou des dommages matériels.
 <b>ATTENTION</b>	Pratiques dangereuses pouvant entraîner des blessures corporelles et/ou des dommages matériels.
 <b>REMARQUE</b>	Pratiques dangereuses pouvant entraîner des dommages à l'équipement, une perte de données, une détérioration des performances ou des résultats inattendus.
 <b>CONSEILS</b>	Complément des informations importantes ou les conseils d'utilisation dans le texte.

## SYMBOLES SUR LE DISPOSITIF

Les tableaux suivants expliquent les symboles utilisés sur l'appareil.

Symbole	Signification
	La position de connexion du fil de terre de protection.
	Attention! Risque de danger. Le non-respect des messages d'avertissement peut entraîner des blessures.

Symbole	Signification
	Se référer au mode d'emploi.
	Attention! Risque de choc électrique.

## APERÇU

Le commutateur de transfert automatique (ATS) Jackery est une solution d'alimentation de secours intelligente et essentielle, conçue spécifiquement pour un usage résidentiel. Il peut gérer un courant d'entrée CA maximal de 100 A provenant du réseau, ce qui lui permet de servir de sous-tableau ou de tableau principal.

### ● SCHÉMA DU SYSTÈME

Selon les besoins du propriétaire et la capacité du produit, l'ATS peut être installé soit comme sous-tableau pour la sauvegarde des charges essentielles, soit comme tableau principal pour la sauvegarde de l'ensemble de la maison. L'ATS supporte une entrée allant jusqu'à 100 A. Assurez-vous de prendre en compte votre demande de charge totale lors de la planification de l'installation.

#### ATTENTION

Lorsque vous utilisez le produit, assurez-vous de le connecter à une tension de secteur de 240 V en réseau monophasé à point milieu (système avec deux tensions de 120 V et un fil neutre). Une connexion inappropriée peut endommager le produit ou présenter un risque pour la sécurité.

#### ATTENTION

Un disjoncteur de 100 A doit être installé dans le tableau domestique connecté à la sortie charge de l'ATS.

### • Installation en tant que sous-tableau

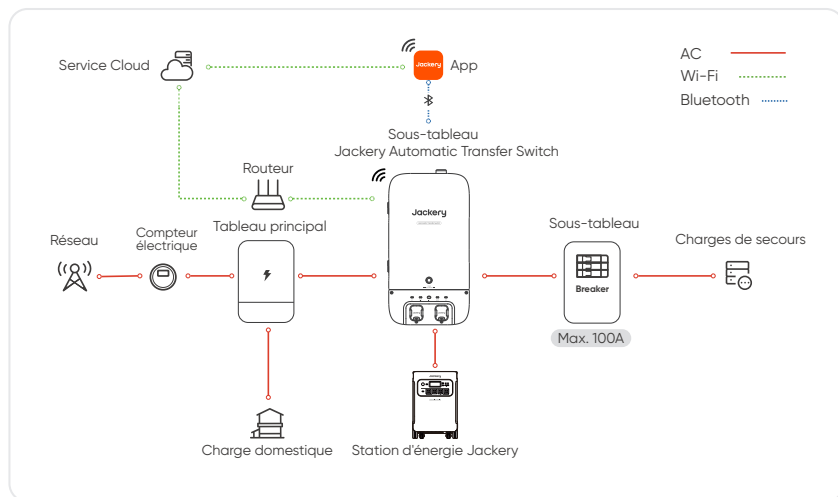

## • Installation en tant que tableau principal

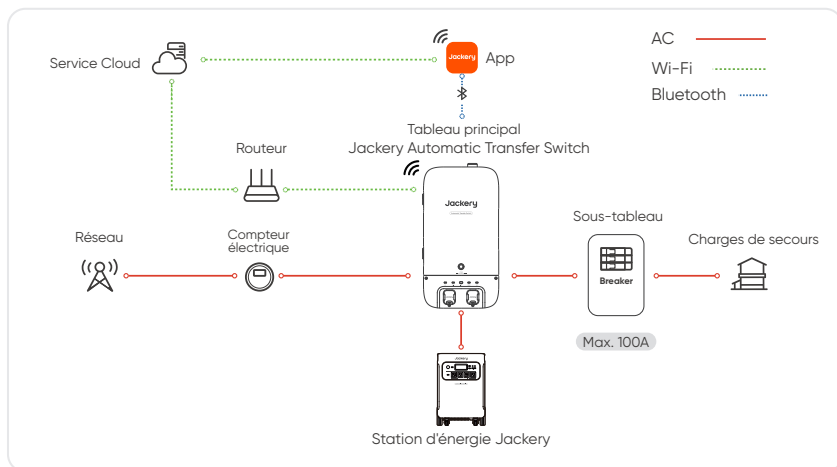

## ● DIMENSIONS

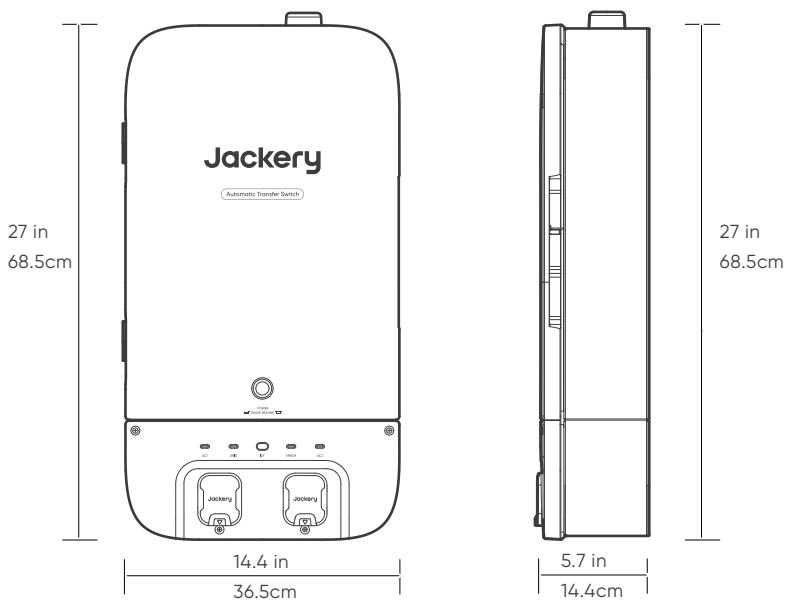

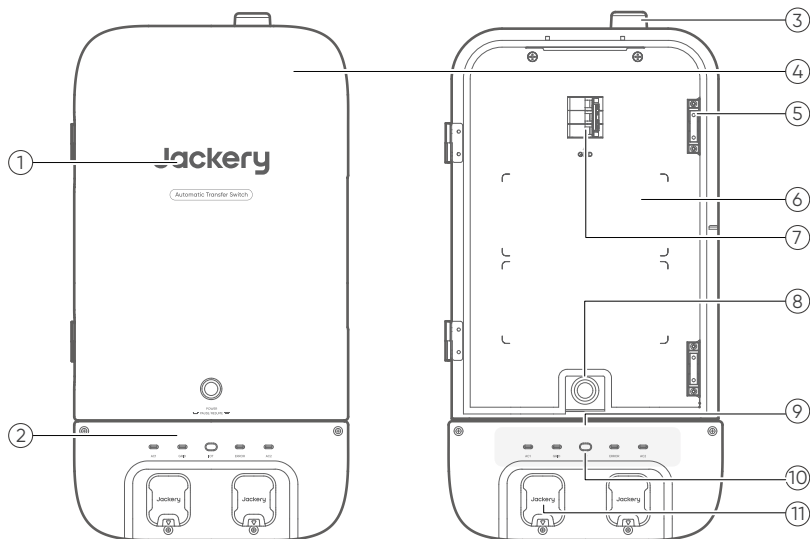

## ● AVEC LE COUVERCLE DE PROTECTION INSTALLÉ











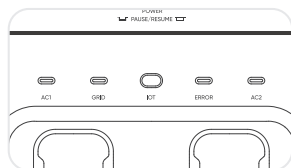







①	Boîtier de distribution	②	Boîte de prises	③	Antenne
④	Porte	⑤	Pestillo de Puerta	⑥	Cubierta de Frente Muerto
⑦	Disjoncteur principal (Réseau)	⑧	Botón POWER	⑨	Indicadores LED
⑩	Botón de IoT con Indicador	⑪	Puerto de Entrada/ Salida de Energía AC1/2		

## • BOTÓN

Bouton	Opération	Fonction
 <b>Bouton IoT avec voyant</b>	Appuyez une fois	Le Bluetooth et le Wi-Fi sont activés. REMARQUE : Si le Wi-Fi n'est pas disponible, connectez votre appareil via Bluetooth.
	Appuyer une nouvelle fois sur la touche	Le Bluetooth et le Wi-Fi sont désactivés.
	Maintenez pendant 5 secondes	Le Bluetooth et le Wi-Fi sont réinitialisés et l'ATS conserve les paramètres précédents.
 <b>Bouton POWER</b>	Appuyez une fois	L'ensemble du système s'arrête immédiatement.
	Appuyer une nouvelle fois sur la touche	L'ensemble du système reprend l'alimentation électrique.

## • VOYANTS LED



Voyant	Statut	Description
 <b>Grid Indicator</b>	 Clignotement bleu	Alimentation du réseau présente, ne fournissant pas d'énergie aux charges domestiques.
	 Bleu uni	Alimentation du réseau fournissant de l'énergie aux charges domestiques.
	 éteint	Pas d'alimentation du réseau
 <b>Power Station Indicator (AC1/AC2)</b>	 Clignotement vert	La station d'énergie est connectée et mode veille, ne fournissant pas d'énergie aux charges domestiques.
	 Vert uni	La station d'énergie est connectée et fournit de l'énergie aux charges domestiques. Dans le système ATS, l'alimentation des charges domestiques dépend des paramètres de mise en service.
	 éteint	La station d'énergie n'est pas connectée.
 <b>Indicador de IoT</b>	 Clignotement vert	Wi-Fi et Bluetooth activés, pas appariés
	 Vert uni	Wi-Fi et Bluetooth activés, appariés
	 éteint	Wi-Fi et Bluetooth désactivés
 <b>Indicador de Error</b>	 Rouge uni	Dysfonctionnement du produit
	 éteint	Fonctionnement normal

## ● AVEC LE COUVERCLE DE PROTECTION RETIRÉ

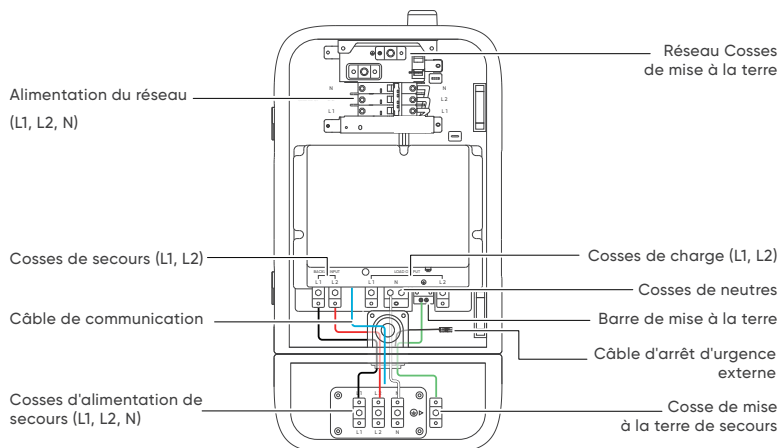

# PRÉ-INSTALLATION

## ● PRÉPARATION DU SITE

### Protection de l'environnement

- Choisissez un endroit abrité ou construisez un auvent pour protéger l'ATS de la lumière directe du soleil, de la pluie et de la neige.
- Veillez à ce que la température ambiante soit comprise entre  $-4^{\circ}\text{F}$  et  $+122^{\circ}\text{F}$  ( $-20^{\circ}\text{C}$  et  $50^{\circ}\text{C}$ ), une température comprise entre  $59^{\circ}\text{F}$  et  $86^{\circ}\text{F}$  ( $15^{\circ}\text{C}$  et  $30^{\circ}\text{C}$ ) étant recommandée.
- Éviter l'installation à proximité d'un feu, d'une source de chaleur ou de matériaux inflammables.

### Lieu d'installation

- Installer verticalement dans un endroit sec et bien ventilé, sur une surface stable et plane.
- Tenir l'ATS à l'écart des lieux de vie quotidienne (studios, chambres à coucher, cuisines, salles de bains, greniers).
- Veiller à ce que le site soit inaccessible aux enfants.

### Scénarios spéciaux

- Garage : Monter l'appareil au-dessus de la hauteur du pare-chocs du véhicule, à l'écart des voies de circulation.
- Sous-sol : Assurer une ventilation adéquate, tenir à l'écart des matériaux inflammables.
- Zones sujettes aux catastrophes : Prenez des précautions contre les inondations, les coulées de boue, les tremblements de terre et les typhons.

### Considérations de sécurité

- Ne pas installer dans des environnements contenant des gaz/fumées inflammables ou explosifs.
- Éviter les zones à rayonnement infrarouge excessif, les solvants organiques ou les gaz corrosifs.
- Tenir à l'écart des robinets, des tuyaux de descente et des arroseurs pour éviter l'accumulation d'eau.
- S'assurer que le site d'installation est propre et sûr.

### Entretien futur

- Prévoir un éclairage et un espace de travail suffisants autour de l'appareil pour permettre un accès sûr aux composants internes pour l'entretien de routine et les réparations éventuelles.

## ● EXIGENCES ÉLECTRIQUES ET MÉCANIQUES

### Conformité au code

- L'installation doit être conforme au Code national de l'électricité (NEC), aux réglementations locales et aux normes internationales.
- Respectez les codes de construction locaux et consultez un ingénieur en structures si nécessaire.

#### Valeur nominale de l'entrée de service

- L'ATS est homologué pour l'entrée de service.
- Lorsqu'il est utilisé comme équipement de service, un disjoncteur principal de 100 A doit être installé pour la protection primaire contre les surintensités.

#### Compatibilité des tableaux électriques

- Vérifier l'espace disponible dans le tableau existant pour un disjoncteur bipolaire de 100 ampères alimentant l'ATS.
- Confirmez que la capacité du disjoncteur principal supporte la charge supplémentaire de 100 ampères sans dépasser la capacité du branchement.
- Vérifier qu'il y a suffisamment d'espace pour plier les fils des nouveaux conducteurs.
- Pour les tableaux plus anciens dont l'espace est limité, des mises à niveau ou des modifications peuvent être nécessaires.
- Noter le fabricant du tableau et le numéro du modèle pour confirmer la compatibilité du disjoncteur avant l'achat du matériel.

#### Soutien mécanique

- Assurez-vous que le mur ou la structure porteuse peut supporter le poids du produit.
- Laisser un espace suffisant pour le câblage, le fonctionnement de la porte et l'entretien futur.

## ● DÉGAGEMENTS POUR L'INSTALLATION

Pour garantir un fonctionnement sûr, la conformité au code et une maintenance aisée, respectez les exigences suivantes en matière de dégagement et d'emplacement lors de l'installation de l'ATS :

- Maintenir les dégagements minimaux spécifiés par le NEC :
  - 36 pouces (91 cm) d'espace de travail devant l'appareil pour le fonctionnement de la porte.
  - Espace libre de 30 pouces (76 cm).
- Ne montez pas d'objets dans ces zones de dégagement, à l'exception de ceux qui sont nécessaires à l'installation (p. ex., des conduits électriques ou des boîtes de jonction).
- Assurez-vous que la porte de l'appareil peut s'ouvrir à au moins 90° sans obstruction.
- N'installez pas l'appareil à proximité de sorties de secours ou de voies d'évacuation.
- Choisissez un emplacement offrant une ventilation, un éclairage et un espace de travail adéquats, en tenant compte des besoins futurs en matière d'entretien et d'accès aux réparations.

#### REMARQUE

Ces exigences sont des lignes directrices générales et peuvent ne pas s'appliquer dans tous les cas. Avant de procéder à l'installation, vérifiez toujours auprès de l'autorité compétente locale (AHJ) ou du fournisseur d'électricité.

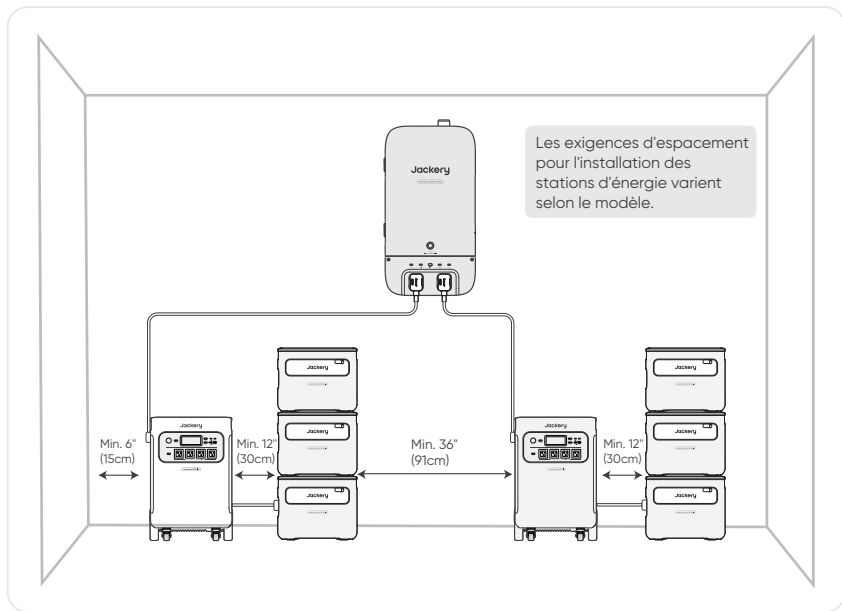

## ● ACCÈS À INTERNET

Pour utiliser pleinement les fonctions intelligentes de l'ATS, choisissez un endroit disposant d'un accès à Internet pour que l'appareil reste connecté à l'application Jackery.

### REMARQUE

- Si le signal Wi-Fi du propriétaire est faible ou indisponible, envisagez l'installation d'un répéteur ou d'un prolongateur Wi-Fi pour augmenter le signal.
- Veillez à ce que l'antenne ne soit pas obstruée afin que le produit puisse recevoir un signal puissant.
- Pendant le fonctionnement du système, le Wi-Fi doit être disponible pour que le propriétaire puisse contrôler le produit à distance à l'aide de l'application Jackery.

## CE DONT VOUS AVEZ BESOIN

### ● PPE



Gafas de seguridad



Guantes aislantes



Calzado con suela de goma

## ● OUTILS



(Optionnel) Scie à cloison sèche / Scie à pointe



Ensemble de poinçons d'évidement



Perceuse et mèches (pour le béton et le métal)



Multimètre



Détecteur de montants



Ruban à mesurer (5m)



Marteau



Clé à molette



Niveau



Tournevis



Pince coupante



Sertisseuse de fils



Pince à dénuder

## ● MATÉRIAUX



Vis autotaraudeuses M6, boulons à bascule



Conduits



Presse-étoupes



Disjoncteur bipolaire 100 A



Fils d'alimentation (2AWG, 6AWG)



Boîte de dérivation



(en option) Câble de communication



Bouton d'arrêt d'urgence (optionnel)

## DÉBALLAGE

1



Jackery Automatic Transfer Switch

2

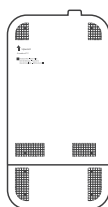

Modèle de marquage

3

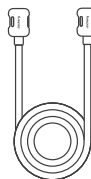

Entrée/sortie d'alimentation Câble

4



Fil neutre

5



Cavalier de liaison neutre-terre (avec vis)

6



Presse-étoupe

7



Manuel du propriétaire

8



Manuel d'installation

9



Guide de démarrage rapide

## INSTALLATION

L'ATS est conçu en deux parties, ce qui permet de réaliser des installations intégrées ou séparées.

- Boîtier de distribution : Situé dans la partie supérieure de l'appareil, le boîtier de distribution est certifiée étanche NEMA Type 3R, ce qui permet de l'installer à l'intérieur comme à l'extérieur. La position de montage peut être choisie en fonction des besoins.
- Boîte de prises : Situé dans la partie inférieure de l'appareil, le boîte de prises N' EST PAS ÉTANCHE ET DOIT ÊTRE INSTALLÉ À L'INTÉRIEUR, dans un endroit sec et à l'abri de tout risque de fuite d'eau. Cela garantit un câblage sûr et stable, évitant les défauts causés par l'exposition à l'eau.

Installation combinée  
en montage en surface

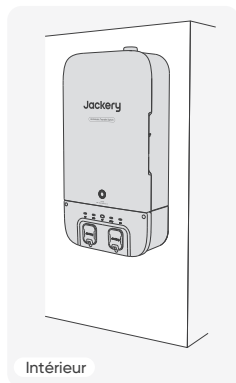

Installation combinée  
encastrée

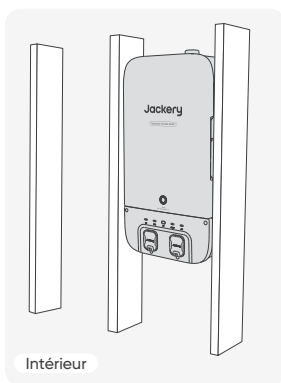

Installation séparée en  
montage en surface

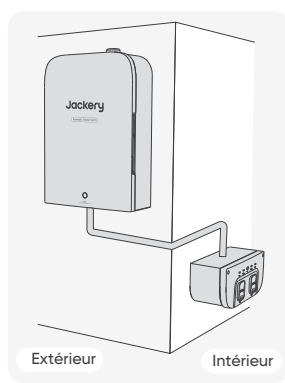

### AVERTISSEMENT

Portez un équipement de protection individuelle approprié (gants et chaussures de protection) lorsque vous manipulez l'appareil.

### AVERTISSEMENT

Risque de choc électrique. Veillez toujours à ce que tous les équipements électriques soient mis hors tension en toute sécurité avant de commencer le travail.

### ● RETRAIT DU COUVERCLE DE PROTECTION

1. Ouvrez la porte et soulevez-la pour la retirer.
2. Utilisez un tournevis pour retirer les deux vis situées sur la partie supérieure.
3. Relever le couvercle de protection et l'éloigner de l'ATS.

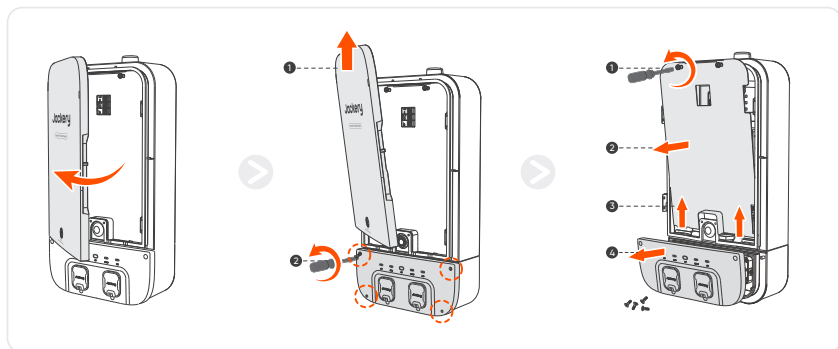

## ● MONTAGE DU PRODUIT

### • Étape 1:

Choisissez une surface murale plane à la hauteur souhaitée.

#### ATTENTION

Assurez-vous qu'il n'y a pas de fils électriques ou de plomberie cachés derrière le mur où l'ouverture sera réalisée.

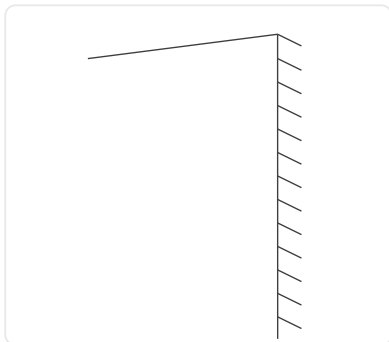

### • Étape 2:

Utilisez un détecteur de montants pour identifier les montants en bois derrière la cloison sèche.

#### ATTENTION

Pour un montage en surface, au moins deux vis de montage doivent être ancrées directement dans les montants pour une installation sécurisée.

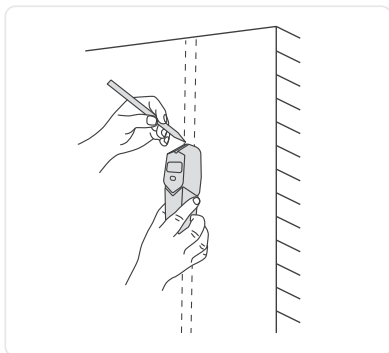

### • Étape 3:

Marquez les positions de l'ouverture ou de la vis.

- Pour le montage en surface, utilisez le gabarit pour marquer les positions des trous de vis.
- Pour un montage encastré, utilisez le gabarit fourni pour tracer le contour de l'ouverture sur la cloison sèche.
- Pour une installation séparée, déchirer le long de la perforation et marquer les positions des trous de vis séparément pour la boîte de distribution et la boîte de prises.

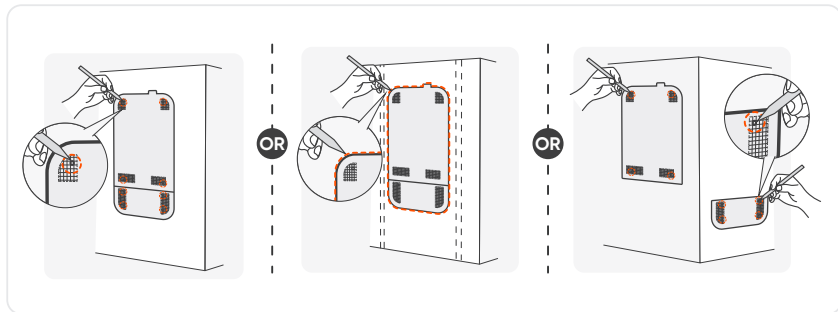

### • Étape 4:

Montez le produit.

1. Maintenez le produit contre le mur, alignez les trous de vis et insérez la première vis.
2. Utilisez un niveau pour vous assurer que le produit est droit, puis fixez les vis restantes.

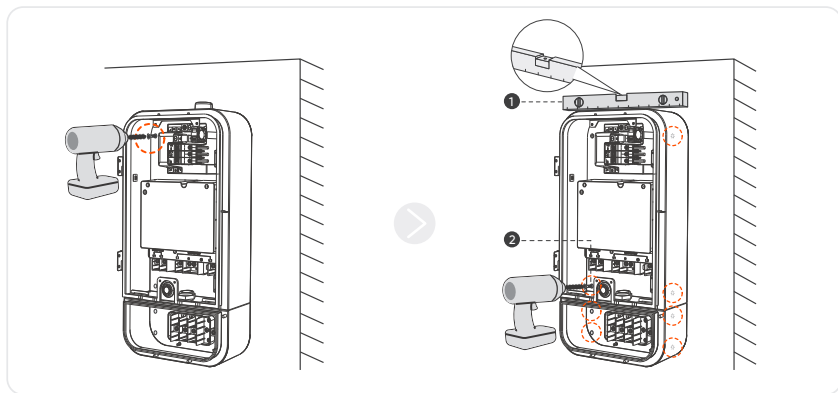

### ATTENTION

Lors du montage de l'ATS, utilisez des ancrages de taille appropriée pour supporter à la fois le poids de l'unité et les charges dynamiques créées par le fonctionnement de la porte et les activités d'entretien. Veillez à ce que toutes les fixations soient dimensionnées pour ces charges combinées et incluent des facteurs de sécurité appropriés.

## ● INSTALLATION DES CONDUITS

Une installation correcte des conduits permet de protéger les conducteurs contre les dommages, de conserver un aspect professionnel et de garantir la conformité avec les exigences du code. Le produit comporte des points d'entrée de câbles sur le dessus et les côtés pour faciliter l'installation de conduits et le câblage. instalación de conductos y un cableado cómodo.

### • Étape 1:

Perforez les trous d'entrée des câbles en fonction de votre plan d'acheminement des câbles afin d'assurer une installation correcte des conduits et des câbles.

1. Pendant le processus de forage, couvrez l'équipement intérieur pour éviter que des débris ne tombent à l'intérieur de l'équipement.
2. Ébavurez les trous percés pour éviter d'endommager les câbles et de causer des blessures.
3. Enlever les débris après le forage pour éviter toute interférence avec l'équipement.

#### ATTENTION

Si les conditions du site ne permettent pas le perçage de trous après le montage, effectuez cette étape avant le processus de montage.

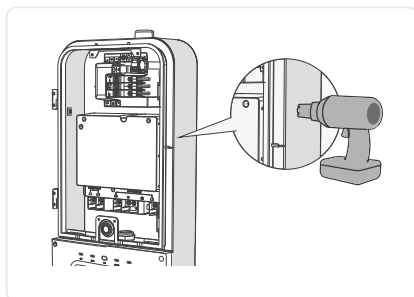

### • Étape 2:

Installez des conduits pour les fils du réseau et les fils de charge entre les tableaux électriques et l'ATS.

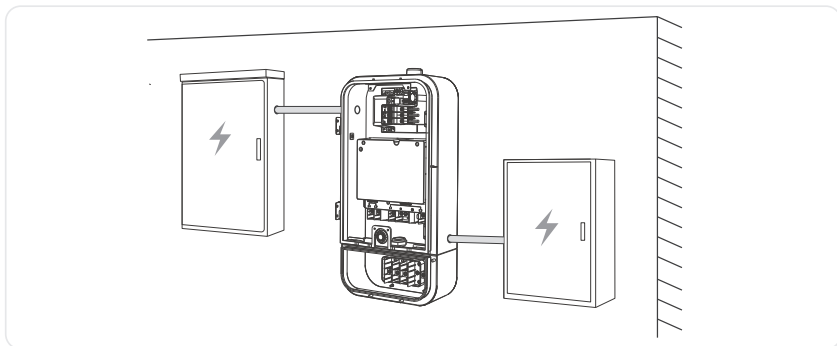

#### ATTENTION

La taille des conduits doit permettre d'accueillir les conducteurs nécessaires tout en maintenant des taux de remplissage adéquats conformément aux exigences du NEC. Un léger surdimensionnement du conduit par rapport aux spécifications minimales facilite l'installation des conducteurs et laisse de la place pour d'éventuels ajouts ultérieurs.

### • Étape 3:

Tirez les fils pré-câblés en faisceau depuis les tableaux électriques à travers le conduit.

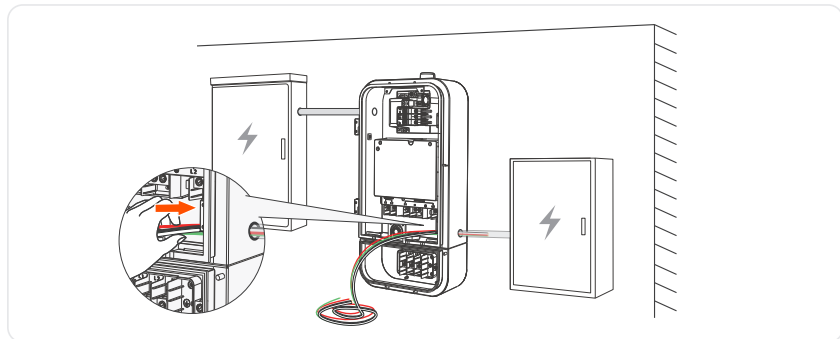

## CONNEXION ÉLECTRIQUE

### AVERTISSEMENT

Le raccordement de l'ATS à un système électrique domestique doit être effectué par un électricien certifié et être conforme au NEC, aux normes NFPA et aux exigences locales de l'AHJ. Ces connexions supportent des charges électriques importantes et doivent être installées en respectant les procédures de sécurité appropriées et en faisant appel à des professionnels.

### AVERTISSEMENT

Risque d' choc électrique!

- Débrancher l'alimentation : Avant de commencer tout travail électrique, éteignez le disjoncteur principal et assurez-vous que la station d'énergie Jackery est déconnectée du système.
- Respecter les procédures de verrouillage et d'étiquetage : Empêchez toute remise sous tension accidentelle pendant l'installation.
- Porter un équipement de protection individuelle : Utilisez des gants isolants pour manipuler les câbles.
- Vérifier la tension : Utilisez un multimètre pour tester la tension des bornes ou des cosses avant d'effectuer toute connexion.

## ● CONNEXION AU RÉSEAU ÉLECTRIQUE

1. Assurez-vous que le disjoncteur principal est éteint.
1. Installer un disjoncteur de dérivation compatible de 100A, 2 pôles (non inclus) dans le tableau principal.
2. Connecter le fil GND du tableau principal ou du réseau électrique aux cosses de mise à la terre du réseau de l' ATS.
3. Connecter le fil N du tableau principal ou du réseau électrique aux cosses neutres du réseau de l' ATS.
4. Connecter les fils L1 et L2 du disjoncteur bipolaire de 100 A ou du réseau électrique à l'ATS.
5. Si installé en tant que tableau principal (à l'entrée du service du réseau), en plus de connecter correctement les fils L1, L2, N et GND entre le disjoncteur du réseau et le compteur électrique, effectuer les connexions suivantes :
  - Utiliser un câble d'alimentation (inclus dans l'emballage) pour connecter la borne N du disjoncteur de réseau à la cosse N située en haut.
  - Installer le cavalier de liaison principal pour relier la cosse N à la cosse GND.

### ATTENTION

- Veiller à ce que le cavalier de liaison principal relie solidement le neutre et la terre de l'ATS lorsque le produit est utilisé comme tableau principal.
- Étiqueter le disjoncteur principal de l'ATS de manière appropriée comme "SERVICE / MAIN DISCONNECT" (service / déconnexion principale).

6. Installer le couvercle du disjoncteur principal dans l'ATS.

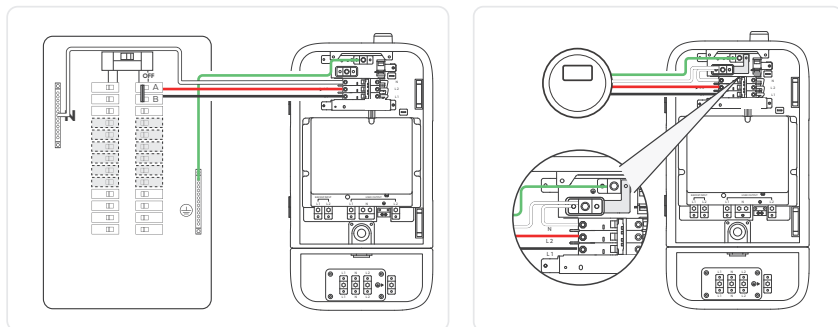

	Réseau	Calibre du fil	Couple
	L1	2 AWG	26.6 lb-in/3 N-m
	L2	2 AWG	26.6 lb-in/3 N-m
	N (Breaker)	2 AWG	26.6 lb-in/3 N-m
	N (Lug)	2 AWG	26.6 lb-in/3 N-m
	GND	6 AWG	13.3 lb-in/1.5 N-m





## ● CONNEXION AU BOÎTE DE PRISES



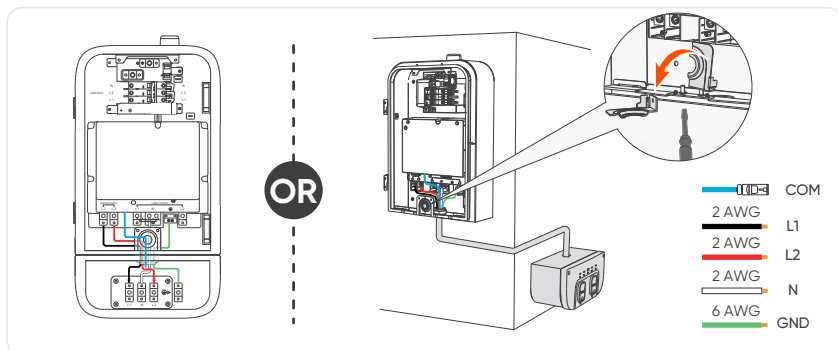

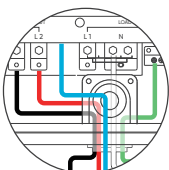
Si le produit adopte une installation séparée, retirez les câbles préinstallés entre le boîtier de distribution et la boîte de prises. Remplacez-les par des câbles plus longs pour reconnecter les composants.

### ATTENTION

- Le conduit entre le boîtier de distribution et la boîte de prises ne doit pas dépasser 150 pieds (45,7 mètres).
- Le câble de communication doit être blindé.

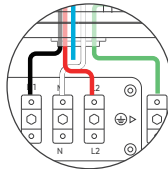

Dans la boîte de distribution	Entrée de secours	Calibre du fil	Couple
	 L1	2 AWG	26.6 lb-in/3 N·m
	 L2	2 AWG	26.6 lb-in/3 N·m
	 N	2 AWG	26.6 lb-in/3 N·m
	 GND	6 AWG	13.3 lb-in/1.5 N·m





Dans la boîte de prises	Entrée de secours	Calibre du fil	Couple
	 L1	2 AWG	26.6 lb-in/3 N·m
	 L2	2 AWG	26.6 lb-in/3 N·m
	 N	2 AWG	26.6 lb-in/3 N·m
	 GND	6 AWG	13.3 lb-in/1.5 N·m

## ● CONNEXION À UN SOUS-TABLEAU

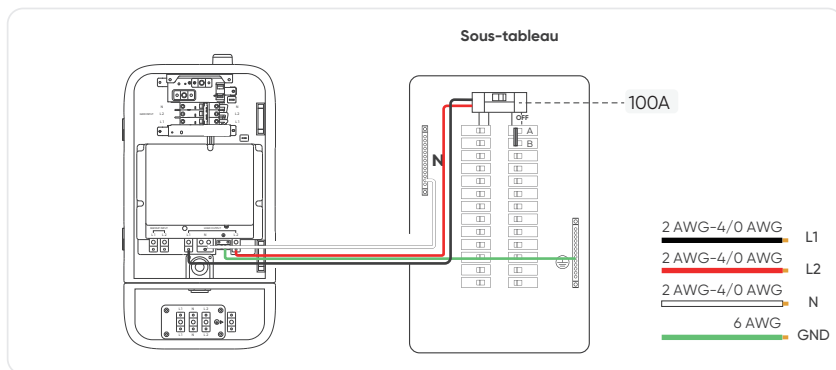
1. Connecter le fil GND du sous-tableau à la barre de bus GND de l'ATS.
2. Connecter le fil N du sous-tableau à la barre de bus N de l'ATS.
3. Connecter les fils L1 et L2 du disjoncteur principal du sous-tableau aux cosses L1 et L2 de la SORTIE DE CHARGE de l'ATS.

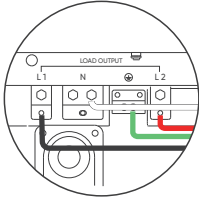
**ATTENTION** La SORTIE DE CHARGE L1 et L2 doit être raccordée à un disjoncteur de 100A sur le sous-tableau.



	Sortie de charge	Calibre du fil	Couple
	 L1	2 AWG-4/0 AWG	26,6 lb-in/3 N-m
	 L2	2 AWG-4/0 AWG	26,6 lb-in/3 N-m
	 N	2 AWG-4/0 AWG	26,6 lb-in/3 N-m
	 GND	6 AWG	13,3 lb-in/1,5 N-m

## ● (OPTIONNEL) INSTALLATION D'UN BOUTON D'ARRÊT D'URGENCE EXTERNE

Si l'AHJ ou le code local exige un bouton d'arrêt d'urgence à distance, Jackery fournit une pièce de rechange pour l'interrupteur d'alimentation monté à l'avant de l'ATS. Ce remplacement vous permet de conserver l'interrupteur local tout en ajoutant un bouton d'arrêt d'urgence à distance sur le tableau principal (bouton d'arrêt d'urgence à distance non inclus).

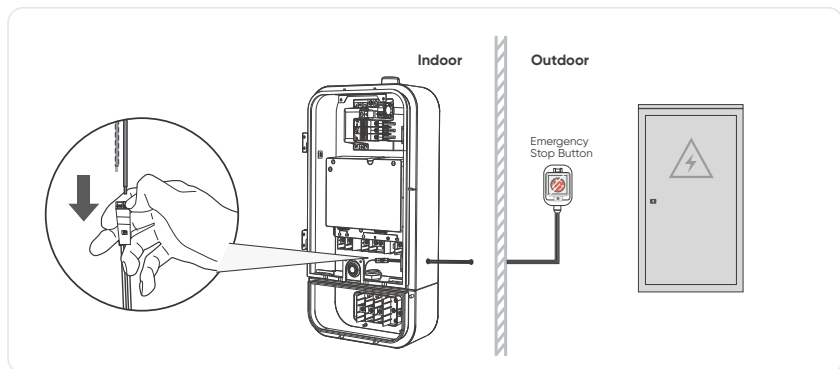

### REMARQUE

- Utiliser un bouton d'arrêt d'urgence normalement ouvert.
- Installer dans un endroit extérieur facilement accessible pour permettre la déconnexion immédiate de l'alimentation de la charge ATS en cas d'urgence.

## ● CONNEXION AVEC LA STATION D'ÉNERGIE

L'ATS peut supporter une ou deux stations d'énergie Jackery pour fournir une alimentation de secours aux circuits essentiels ou à toute la maison.

### REMARQUE

- Un seul câble d'entrée/sortie d'alimentation est fourni dans l'emballage. Si vous avez besoin de vous connecter à deux ensembles de stations d'énergie Jackery simultanément, achetez un câble supplémentaire sur le site officiel de Jackery.
- L'utilisation de câbles génériques ou modifiés peut compromettre la sécurité, endommager l'équipement ou créer des risques potentiels.

## Verrouiller

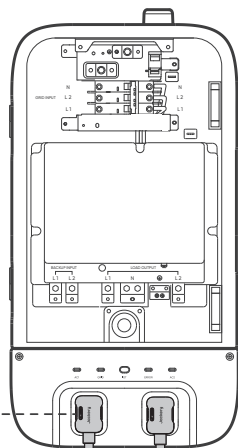
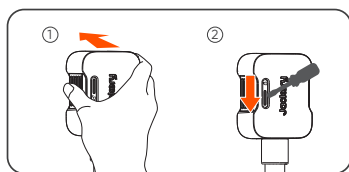

Câble d'alimentation entrée/sortie

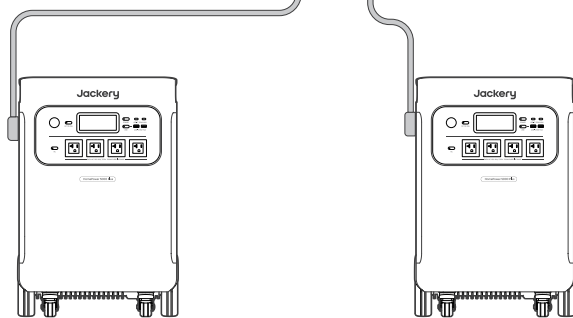

### ATTENTION

Le câble doit être solidement connecté. Les connexions desserrées peuvent générer de la chaleur, provoquer des chutes de tension et créer des risques potentiels pour la sécurité pendant le fonctionnement.

### ATTENTION

- Lorsque l'ATS est connecté à une seule station d'énergie, l'autre port CA peut encore présenter une tension interne. Bien que cette interface soit équipée d'un boîtier de protection et d'un espace d'isolation approprié conformément aux règles de sécurité, veuillez vous abstenir de la toucher pour garantir votre sécurité personnelle.
- Ne déconnectez la station d'énergie de l'ATS que lorsque l'ATS passe à l'alimentation du réseau et arrête de charger la station d'énergie.

## TERMINER L'INSTALLATION

### ● INSPECTION VISUELLE

Après avoir terminé le câblage électrique, vérifiez que l'installation et le câblage sont conformes aux critères d'acceptation suivants avant de mettre le produit sous tension :

- Le produit est installé correctement, solidement et de manière fiable.
- Les fils de terre sont correctement et fermement connectés.
- Les fils d'alimentation et de signal sont correctement et solidement connectés.
- Aucun fil, câble, cosse ou borne n'est endommagé.
- La disposition des câbles est ordonnée, logique et répond aux exigences du propriétaire.
- Les colliers de câblage sont appliqués uniformément et coupés sans arêtes vives.
- Les bornes non utilisées sont équipées de couvercles étanches.
- La zone d'installation est propre et exempte de débris.
- La zona de instalación está limpia y libre de residuos.

### ● MISE SOUS TENSION ET MISE EN SERVICE

1. Mettez le disjoncteur principal en marche pour vérifier les tensions de l'ensemble du système.
2. Simulez une panne de courant en coupant le disjoncteur principal. Veillez à ce que les stations d'énergie soutiennent correctement la charge domestique.

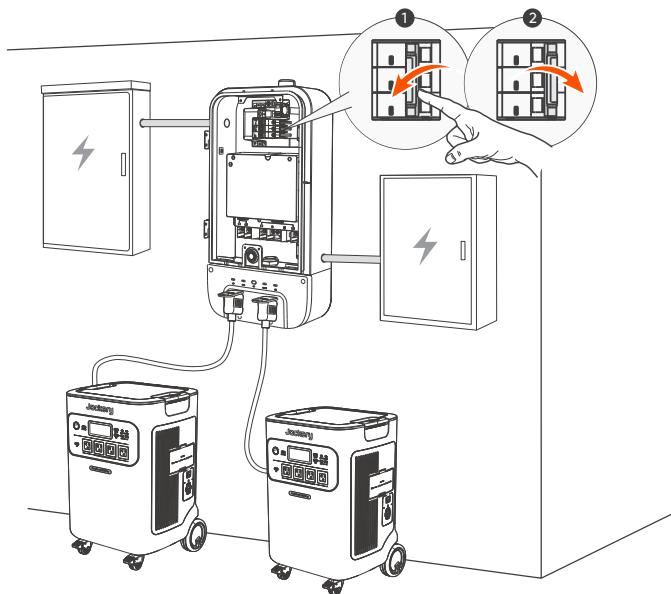

3. Une fois les tensions vérifiées, installez le couvercle de protection sur la porte du boîtier.



4. Fixez la boîte de distribution à l'aide du loquet situé sur le côté droit de la porte de l'ATS avec un cadenas fourni par le propriétaire.

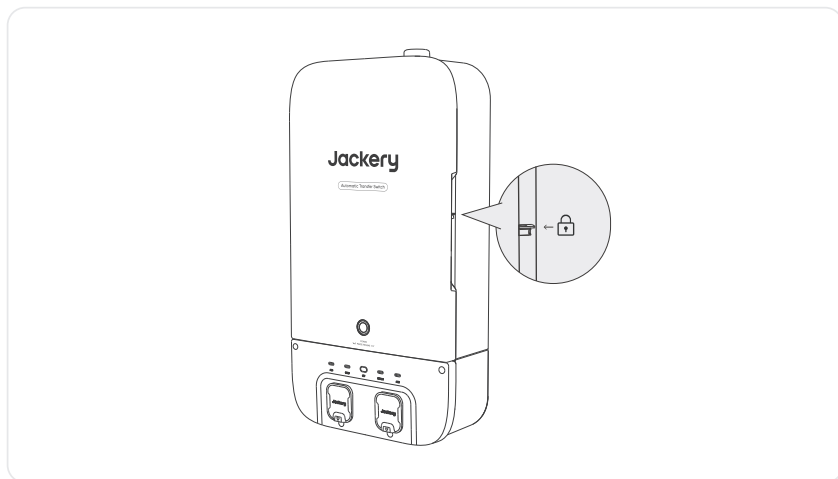

# CONTRÔLE VIA L'APPLICATION JACKERY

Une fois le produit installé et câblé, aidez le propriétaire à le configurer sur l'application Jackery pour une surveillance et une gestion à distance à tout moment et de n'importe où.

## ● INSTALLATION DE L'APPLICATION JACKERY



Recherchez « Jackery » dans Google Play ou dans l'App Store pour installer l'application. Une fois que c'est fait, vous pouvez vous inscrire et vous connecter.



Vous pouvez également scanner le code QR ci-dessous pour télécharger et installer l'application.

## ● AJOUT DE L'ATS

1. Appuyez sur le bouton IoT pour activer le Wi-Fi et le Bluetooth. Le voyant IoT se mettra à clignoter.



Clignotant - prêt à se connecter  
Fixe - connecté avec succès

2. Appuyez sur  dans l'application pour ajouter votre appareil. L'application pourra ainsi se connecter aux appareils à proximité et activer les autorisations Bluetooth.

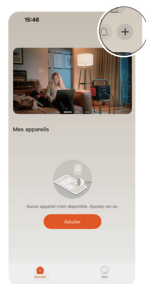

3. Appuyez sur l'icône du Automatic Transfer Switch dans l'application pour accéder à la page principale et connecter l'appareil au réseau Wi-Fi.

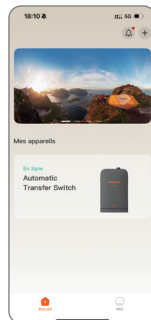
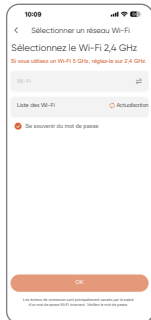

## ● RÉGLAGE DE LA RÉSERVE DE SECOURS

La fonction de réserve de secours vous permet de préallouer une partie de la capacité de votre batterie pour une utilisation spécifique dans différents modes de fonctionnement. Ce paramètre définit le niveau minimum de la batterie qui est conservé pour l'alimentation de secours lors des décharges normales. Cependant, en cas de panne de courant, la batterie continuera à se décharger jusqu'à 0 %.

- Lors d'une décharge normale : la batterie s'arrête au seuil de réserve.
- En cas de panne : la batterie se décharge jusqu'à 0 %.

Le réglage de réserve par défaut pour un mode de fonctionnement spécifique :

- Autoalimenté / Plan de charge-décharge : 60%
- Mode de charge automatique : 90%

## ● Opération dans l'application

1. Ouvrez l'application et appuyez sur l'ATS dans la page d'accueil pour accéder à la page du tableau de bord.
2. Accédez à l'écran **Modes de fonctionnement**.
3. Pour ajuster les paramètres de réserve de secours liés à un mode de travail, sélectionnez un mode de travail.
4. Dans la zone **Définir la réserve de secours**, utilisez le  **curseur** pour allouer des pourcentages de batterie :
  - Alimentation de secours
  - Puissance consommée dans différents modes de travail

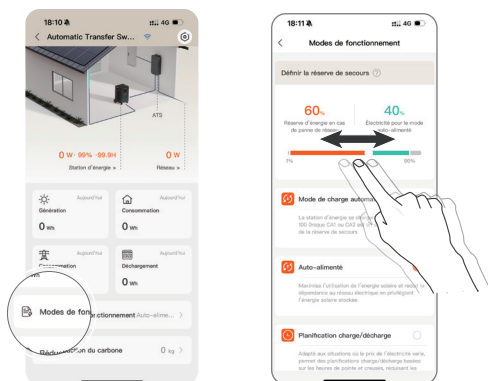

## ● Conseils et recommandations d'utilisation

- Après avoir changé de mode de travail, revenez à l'écran **Modes de fonctionnement** pour vous assurer que la répartition de la réserve de secours correspond toujours à votre stratégie.
- La réserve de secours descendra toujours à 0 % lors d'une panne, alors vérifiez régulièrement la santé de la batterie pour éviter des décharges profondes inutiles qui pourraient réduire sa durée de vie.
- Dans les zones où les pannes sont fréquentes, envisagez d'augmenter le niveau de réserve de base pour faire fonctionner les appareils critiques plus longtemps.

## ● SÉLECTION DU MODE DE TRAVIL

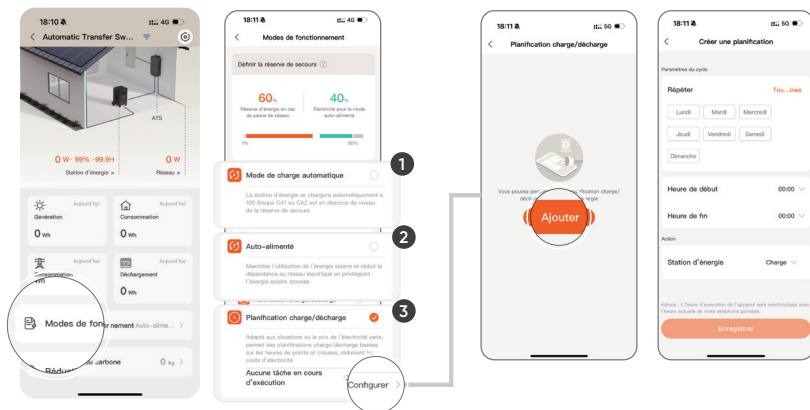

### 1 Chargement automatique pour une alimentation de secours quotidienne

Il est couramment utilisé pour l'alimentation de secours quotidienne à domicile.

La station d'énergie se rechargera automatiquement à 100 % lorsque AC1 ou AC2 est inférieur à la réserve de secours.

### 2 Autoalimenté pour une puissance solaire maximale

Maximisez l'utilisation de l'énergie solaire pour votre maison.

Dans ce mode, la station d'énergie se recharge exclusivement à l'aide de l'énergie solaire. Elle

commencera à fournir de l'énergie à la maison deux heures après avoir atteint une charge complète.

Si elle n'est pas complètement chargée, elle ne fournira de l'énergie à la maison que pendant la nuit.

### 3 Plan de charge et de décharge pour réduire les coûts d'électricité

Adapté aux situations avec des taux d'électricité fluctuants, permet des plans de charge-décharge basés sur les périodes de pointe et de creux, réduisant ainsi les coûts d'électricité.

Tâche de charge : Définir la période de charge.

Tâche de décharge : Définir la période de décharge. Dans cette période, si les batteries dépassent la réserve de secours, elles se déchargeront.

Lorsque la station d'énergie est connectée à le ATS, elle désactive temporairement les modes Économie de batterie, Arrêt automatique, Économie d'énergie, Charge silencieuse, et Plan de charge.

## ● ACTIVATION/DÉSACTIVATION DU MODE UPS

En mode UPS, en cas de coupure de courant, l'ATS bascule sur la station d'énergie dans les 20 millisecondes qui suivent, assurant ainsi une alimentation électrique continue. Dans ce mode :

- La station d'énergie reste continuellement allumée et consomme de l'énergie pour garantir une prise de relais rapide lors d'une panne.
- Si l'ATS recharge la station d'énergie, le temps de commutation peut dépasser 20 millisecondes.
- Après le rétablissement du courant secteur, le système reviendra automatiquement à d'énergie par le réseau.

Si le mode UPS n'est pas activé (mode de secours normal) :

- La station d'énergie doit rester sous tension pour que l'ATS bascule sur d'énergie par batterie 3 à 5 secondes après une coupure.
- Dès que le courant secteur est rétabli, le système reviendra également automatiquement à d'énergie par le réseau.

### REMARQUE

Lorsque la station d'énergie est connectée à l'ATS, l'ATS restera sous tension. Pour assurer une réponse rapide du système, ne pas éteindre manuellement la station d'énergie.

## ● Opération dans l'application

1. Ouvrez l'application et appuyez sur l'ATS dans la page d'accueil pour accéder à la page du tableau de bord.
2. Appuyez sur l'icône des paramètres dans le coin supérieur droit pour accéder à **Réglages >**
3. Dans les **Paramètres de consommation d'électricité**, activez ou désactivez le " **Mode UPS** " .
4. Après confirmation, le système entrera ou quittera le mode UPS, et la station d'énergie restera allumée.

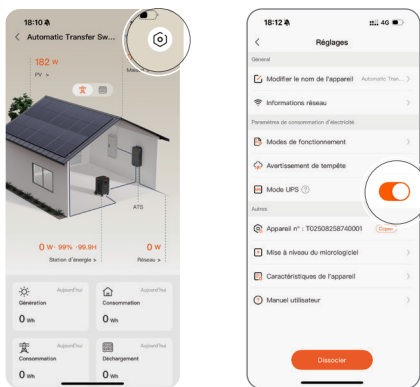

## ● Conseils et recommandations d'utilisation

- **La station d'énergie doit toujours être allumée** : Le mode UPS exige que la station d'énergie reste sous tension – ne pas l'éteindre manuellement pour éviter tout retard de commutation lors des pannes.
- **Tenez compte de la consommation d'énergie quotidienne** : Le mode UPS maintient la station d'énergie constamment en fonctionnement et consomme de l'énergie. Équilibrez la consommation d'énergie selon vos besoins d'utilisation.
- **Scénarios proposés** : Idéal pour les appareils nécessitant une continuité d'alimentation élevée (p. ex., routeurs, systèmes de surveillance, ordinateurs, etc.).

## ● ACTIVATION/DÉSACTIVATION DE L'AVERTISSEMENT DE TEMPÊTE

La fonction d'avertissement de tempête permet aux stations d'énergie d'être rechargées automatiquement ou manuellement avant l'arrivée de conditions météorologiques extrêmes, assurant une alimentation de secours pendant les périodes critiques. Cette fonction comprend deux modes d'activation :

- Mode automatique : Le système activera automatiquement la stratégie d'alimentation de secours en fonction de l'emplacement de l'appareil et des alertes météorologiques.
- Mode manuel : Vous pouvez également activer manuellement la fonction d'alerte de tempête, ce qui lancera un compte à rebours pour la recharge.

Une fois activée, le système chargera automatiquement la batterie à pleine capacité et la maintiendra en veille pour faire face aux risques possibles de panne de courant.

### REMARQUE

Avant d'utiliser cette fonction, veuillez configurer les informations de localisation de l'appareil afin que le système puisse déterminer avec précision la zone d'alerte.

## ● Opération dans l'application

1. Ouvrez l'application et appuyez sur l'ATS dans la page d'accueil pour accéder à la page du tableau de bord.
2. Appuyez sur l'icône des paramètres et allez dans **Paramètres de consommation d'électricité** > **Avertissement de tempête**.
3. Sur la page **Avertissement de tempête**, appuyez sur le curseur pour activer ou désactiver la fonction.
4. Pour une première utilisation, suivez les instructions pour configurer ou confirmer l'emplacement de l'appareil.

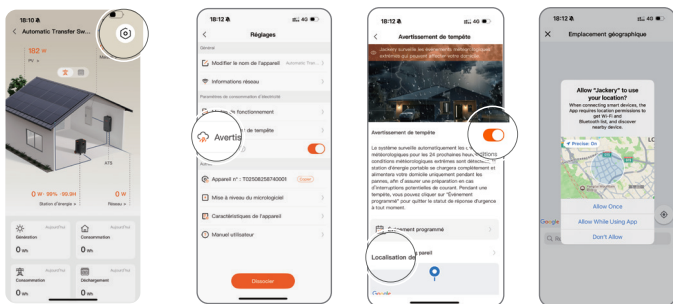

5. Si activé manuellement, le système commencera la recharge après un compte à rebours.

6. Une fois activée, vous pouvez vérifier le statut actuel de l'alerte, la progression de la charge et les informations du compte à rebours sur l'écran principal de l'application.

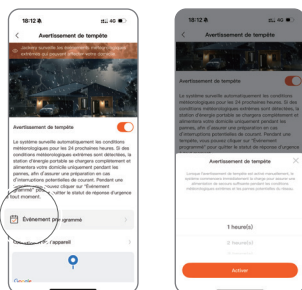

## ● Conseils et recommandations d'utilisation

- Après avoir activé manuellement la fonction d' avertissement de tempête, le système donne la priorité à la charge complète, même s'il n'y a pas de demande d'électricité immédiate.
- Le mode automatique se déclenchera automatiquement lorsque le système détecte des avertissements météorologiques sévères provenant des services météorologiques locaux.
- Pendant la période d'alerte de tempête, les autres plans de charge/décharge seront suspendus, et le système priorisera le stockage pour l'alimentation de secours.
- Si l'avertissement de tempête est activé, le système réserve l'énergie stockée avec une priorité plus élevée et certaines fonctionnalités peuvent être restreintes.

# DÉPANNAGE

## ● PROBLÈMES D'INSTALLATION

Catégorie	Problème potentiel	Solution / Action suggérée
Limitation de l'espace disponible sur le tableau	Les tableaux plus anciens peuvent manquer d'espace pour un disjoncteur de 100 A ou pour un pliage supplémentaire des fils.	Évaluer le tableau à un stade précoce ; le modifier ou l'améliorer si nécessaire
Défis liés à l'acheminement des conducteurs	Les conduits encombrés ou les tracés complexes compliquent l'acheminement.	Prévoir des chemins alternatifs ; utiliser des boîtes de jonction ou des points de tirage
Identification du circuit de charge	Étiquetage des circuits médiocre ou obsolète	Utiliser des traceurs de circuits ou des tests systématiques ; mettre à jour le répertoire des circuits
Conditions de défaut à la terre	Les défauts de terrain préexistants affectent les essais	Isoler et corriger les défauts avant de terminer l'installation
Déséquilibre de tension	Déséquilibre important entre les phases	Mesurer et documenter les tensions ; contacter le service public si elles sont en dehors des limites.
Questions relatives à la qualité de l'énergie	La mauvaise qualité de l'alimentation électrique ou de l'équipement affecte le fonctionnement	Identifier à l'aide d'instruments ; consulter le service public ou des spécialistes pour résoudre le problème.
Problèmes de connectivité Wi-Fi	Signal faible ou incompatibilité du réseau	Vérifier l'intensité du signal ; améliorer l'infrastructure du réseau si nécessaire
Difficultés d'appairage de l'application	Compatibilité des appareils mobiles ou interférences Bluetooth	Appairer à partir d'endroits différents pour éviter toute interférence
Perte de données de configuration	Coupures de courant ou défaillance de la communication pendant l'installation	Installation complète sans interruption ; documentation de tous les paramètres pour la restauration

## ● QUESTIONS RELATIVES AUX OPÉRATIONS

Symptôme	Cause	Solution
Disjoncteur d'entrée CA principal déclenché	Protection contre les surcharges ou les courts-circuits de l'entrée CA	1. Déconnecter la charge domestique. 2. Basculer l'interrupteur du disjoncteur en position ON pour rétablir le courant.
La station d'énergie affiche F6 et la sortie parallèle s'éteint.	Protection contre les surcharges ou les courts-circuits à l'entrée de la station d'énergie	Redémarrer la station d'énergie.

## ● MESSAGES D'ALERTE DE L'APPLICATION

Titre du message	Contenu du message	Mesure corrective
Anomalie de l'appareil	Aucune entrée réseau détectée	Vérifier la connexion au réseau électrique et l'état de l'alimentation.
	E1: Anomalie de connexion au réseau	Se connecter à un réseau électrique monophasé à point milieu.
	E2: Anomalie de communication AC1	Vérifier la connexion de la station d'énergie au port AC1.
	E3: Anomalie de communication AC2	Vérifier la connexion de la station d'énergie au port AC2.
	E4: Ouverture du panneau frontal, déconnexion de la station d'énergie et des circuits de charge	Fermez la porte du panneau ATS.
	E5: Anomalie de l'appareil	Attendez que la température de l'appareil revienne à la normale.
Défaut de la station d'énergie	F0: Défaut de la station d'énergie 1(2) ..... FF: Défaut de la station d'énergie 1(2)	Reportez-vous au manuel de la station d'énergie pour le dépannage correspondant.
Alarme de température de la station d'énergie	Alarme haute température de la station d'énergie 1(2)	Reportez-vous au manuel de la station d'énergie pour le dépannage correspondant.
	Alarme basse température de la station d'énergie 1(2)	Reportez-vous au manuel de la station d'énergie pour le dépannage correspondant.
Arrêt d'urgence	Tous les circuits de charge ont cessé de fonctionner	Après le retour à la normale, appuyez à nouveau sur le bouton d'arrêt d'urgence.
	Tous les circuits de charge ont repris leur production.	Attendez que le système se rétablisse ; aucune autre action n'est requise.

## SPÉCIFICATIONS

Nom du produit	Jackery Automatic Transfer Switch
N° modèle	JA-TS05A
Tension CA (nominale)	120V/240V~ 60Hz
Type d'alimentation	Réseau monophasé à point milieu
Courant d'entrée maximal	100A Réseau / 84A Station d'énergie
Courant de sortie maximal	100A Charge domestique / 33,4A Station d'énergie
Courant de court-circuit d'entrée maximal	10 KA
Consommation électrique en mode veille	Environ 5 W
Catégorie de surtension	III
ASI (alimentation sans interruption)	≤20 ms
Type d'enveloppe	Boîtier de distribution : NEMA Type 3R
	Boîte de prises : NEMA Type 1
Degré de pollution	III
Circuit d'entrée du réseau	2 AWG
Circuit de sortie de charge	2AWG-4/0AWG (100A)
Communication	Wi-Fi et Bluetooth
Dimensions	27 × 14,4 × 5,7 in/ 68,5 × 36,5 × 14,4 cm
Poids	Environ 23,1 lbs./10,5 kg
Température de fonctionnement	-4°F à 122°F / -20°C à 50°C

# INFORMACIÓN DE SEGURIDAD IMPORTANTE

**GUARDE ESTAS INSTRUCCIONES** - Este manual contiene instrucciones importantes que deben seguirse durante la instalación y el mantenimiento del Jackery Automatic Transfer Switch (ATS). Lea este manual antes de instalar, utilizar y realizar el mantenimiento del ATS.

## INSTRUCCIONES DE SEGURIDAD

### Advertencia

- La instalación o el mantenimiento de este producto debe ser realizado únicamente por personal eléctrico cualificado.
- Antes de la instalación, operación o mantenimiento de este producto, lea detenidamente el manual de instrucciones.
- La instalación de este producto debe cumplir con las normas locales, normas nacionales de seguridad eléctrica e instrucciones del fabricante.
- Las especificaciones de los cables proporcionados por el usuario deben cumplir con los requisitos de la Guía de Instalación y con las normativas locales.
- Los cables de CA son cables de alta tensión. Riesgo de muerte o lesiones graves por descarga eléctrica.
- Existe una alta posibilidad de descarga eléctrica o quemaduras graves debido a la alta tensión en el producto.
- Utilice equipo de protección personal (PPE) adecuado y siga las prácticas seguras de trabajo eléctrico.
- No toque los cables expuestos con las manos.
- Tenga cuidado para evitar lesiones al mover objetos pesados. Use equipo de protección personal como guantes y zapatos protectores al mover manualmente el producto.
- No instale ni opere el equipo en condiciones meteorológicas extremas como rayos, nieve, lluvia intensa, viento fuerte, etc.
- No instale ni opere el producto en un área donde se almacenen materiales inflamables o explosivos.
- Inspeccione el producto y los cables en busca de daños antes de la instalación. No instale el producto ni los cables si están dañados de alguna manera.
- Apague toda la energía que suministra este producto antes de la instalación. Desconecte cada circuito individualmente antes del mantenimiento.
- Siempre utilice un dispositivo de detección de voltaje correctamente calibrado para confirmar que la energía está apagada.
- Durante el proceso de perforación, cubra el producto interior para evitar que los desechos caigan en el producto y limpie los desechos después de la perforación para evitar interferencias con el equipo.
- No dañe, manche ni cubra las etiquetas de advertencia en el dispositivo. Todas las etiquetas deben ser visibles después de la instalación.

- Antes de operar el producto, verifique las conexiones eléctricas para asegurar que el producto esté correctamente y permanentemente conectado a tierra.
- No coloque ningún objeto sobre el producto durante su funcionamiento.
- Para desenergizar completamente el producto, asegúrese de que todos los disyuntores principales y derivados estén apagados y desconecte físicamente todas las cargas. No hacerlo puede representar un riesgo de descarga eléctrica.
- No coloque ni instale objetos inflamables o potencialmente explosivos cerca del producto o en atmósferas explosivas.
- No inserte objetos extraños en ninguna parte del equipo.
- No conecte a circuitos que puedan ser conmutados de forma remota los sistemas de soporte vital, equipos médicos, ni ningún otro equipo donde la falla del producto pueda causar lesiones a personas o pérdida de vidas.
- Instale el producto en un lugar que evite daños por inundaciones. Asegúrese de que no haya fuentes de agua arriba o cerca del producto, incluidos bajantes, aspersores o grifos.
- Si es necesario, instale la cubierta de frente muerto y la puerta antes de conectar la alimentación.

### Precaución

- En caso de daños en el cable, debe ser reemplazado por el fabricante, servicio al cliente o personal calificado para evitar un riesgo de seguridad.
- No utilice disolventes para limpiar el producto.
- El producto debe ser desechado de acuerdo con los códigos y regulaciones locales.
- Este producto no está destinado a ser utilizado como desconexión de servicio.
- No utilice partes o accesorios que no sean los especificados para su uso con el producto.
- Al instalar el producto, los tornillos deben ser apretados con una herramienta especial de acuerdo con el par especificado.
- Mantenga el producto fuera del alcance de niños o animales.
- Este producto está diseñado únicamente para uso residencial.

## Declaración de la FCC



Este dispositivo cumple con la parte 15 de las Reglas de la FCC. El funcionamiento está sujeto a las siguientes dos condiciones:

(1) Este dispositivo no debe causar

interferencias dañinas, y (2) este dispositivo debe aceptar cualquier interferencia recibida, incluidas las interferencias que puedan causar un funcionamiento no deseado. interference will not occur in a particular installation.

NOTA: Este equipo ha sido probado y se ha encontrado que cumple con los límites para un dispositivo digital Clase B, en virtud de la parte 15 de las Reglas de la FCC. Estos límites están diseñados para proporcionar una protección razonable contra interferencias perjudiciales en una instalación residencial. Este equipo genera, utiliza y puede irradiar energía de radiofrecuencia y, si no se instala y utiliza de acuerdo con las instrucciones, puede causar interferencias perjudiciales a las comunicaciones por





radio. Sin embargo, no hay garantía de que no ocurran interferencias en una instalación particular. Si este equipo causa interferencias perjudiciales a la recepción de radio o televisión, lo cual puede determinarse apagando y encendiendo el equipo, se recomienda al usuario que intente corregir las interferencias mediante una o más de las siguientes medidas:

- Reorientar o reubicar la antena receptora.
- Aumentar la separación entre el equipo y el receptor.
- Conectar el equipo a una toma de corriente en un circuito diferente al que está conectado el receptor.
- Consultar al distribuidor o a un técnico experimentado en radio/TV para obtener ayuda.

**MODIFICACIÓN:** Cualquier cambio o modificación no expresamente aprobado por el concesionario de este dispositivo podría anular la autoridad del usuario para operar el dispositivo.



## Significado de símbolos



Las siguientes tablas explican el significado de los símbolos utilizados en el manual de instrucciones y su embalaje. Siga las instrucciones que acompañan a cada símbolo para garantizar la seguridad de las operaciones.

Símbolo	Significados
 <b>ADVERTENCIA</b>	Prácticas peligrosas que pueden resultar en lesiones graves, muerte y/o daños a la propiedad.
 <b>PRECAUCIÓN</b>	Prácticas peligrosas que pueden resultar en lesiones personales y/o daños a la propiedad.
 <b>NOTA</b>	Prácticas peligrosas que pueden resultar en daño al equipo, pérdida de datos, deterioro del rendimiento o resultados inesperados.
 <b>CONSEJOS</b>	Complementa la información importante o consejos de operación en el texto.

## SÍMBOLOS EN EL DISPOSITIVO

Las tablas siguientes explican el significado de los símbolos utilizados en el equipo.

Símbolo	Significados
	La posición para conectar el cable de tierra de protección.
	Precaución! Riesgo de peligro. La inobservancia de los mensajes de advertencia puede provocar lesiones.

Símbolo	Significados
	Consulte las instrucciones de operación.
	Precaución! Riesgo de descarga eléctrica.

## VISIÓN GENERAL

El Jackery Automatic Transfer Switch (ATS) es una solución inteligente y esencial de energía de reserva para el hogar, diseñada específicamente para uso residencial. Puede manejar una corriente de entrada de CA máxima de 100 A procedente de la red, lo que le permite servir tanto de subtablero como de tablero principal.

### ● DIAGRAMAS DEL SISTEMA

En función de sus necesidades y de la capacidad del producto, el ATS puede instalarse como subtablero para el respaldo de cargas esenciales o como tablero principal el respaldo de toda la vivienda. El ATS admite una entrada de hasta 100 A. Al planificar la instalación, tenga en cuenta también la demanda de carga total.

**PRECAUCIÓN** Cuando utilice el producto, asegúrese de que esté conectado a una tensión de red de Split-Phase de 240 V.

**PRECAUCIÓN** Debe instalarse un disyuntor de 100 A en el subtablero que esté conectado a la salida de carga del ATS.

#### • Instalado como subtablero

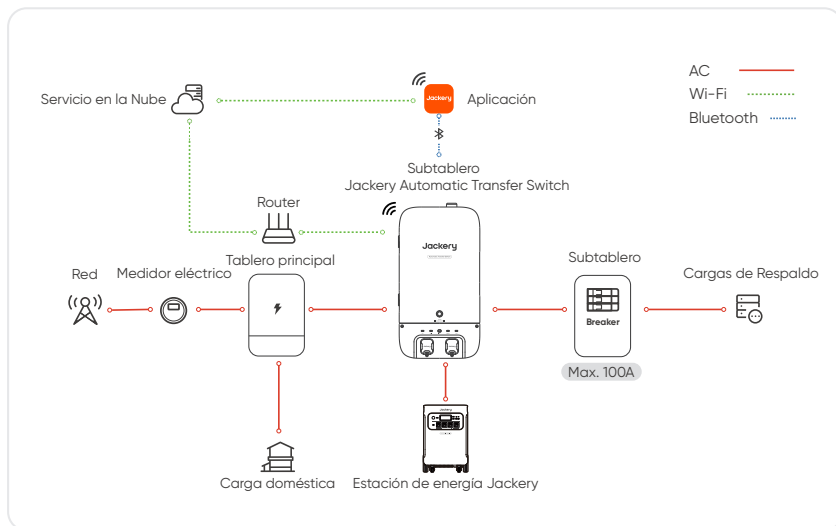

## • Instalado como tablero principal

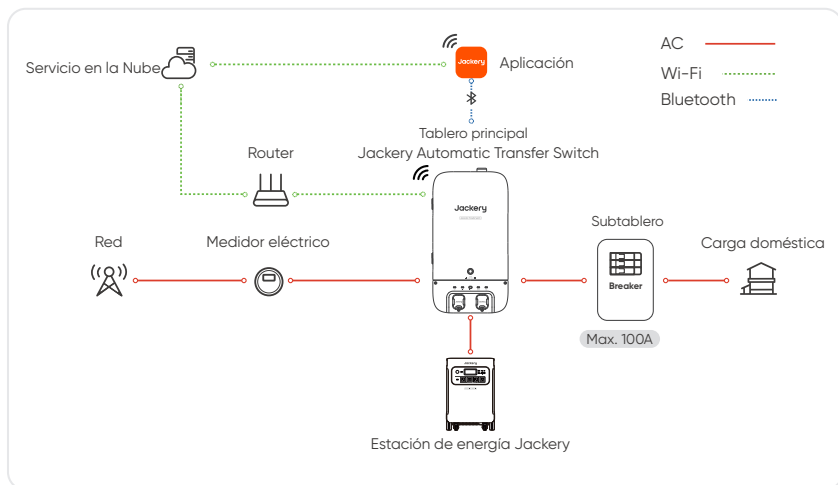

## ● DIMENSIONES

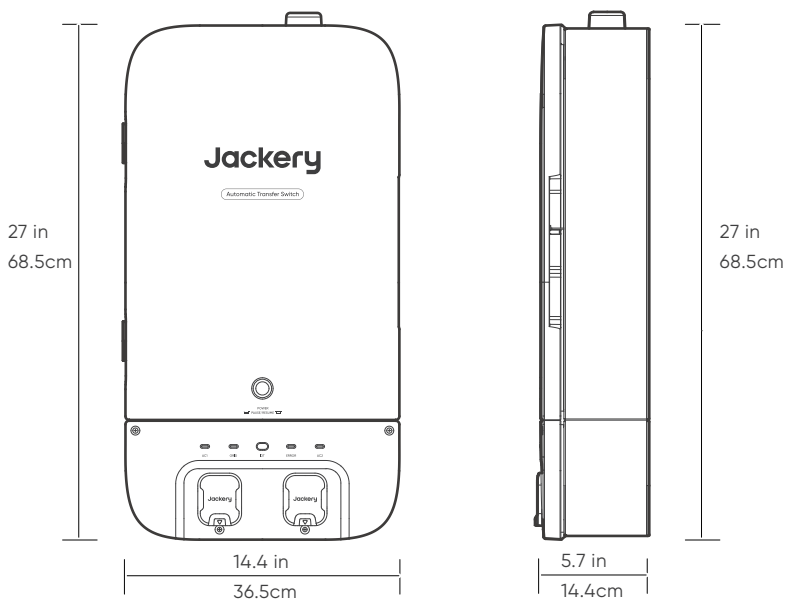

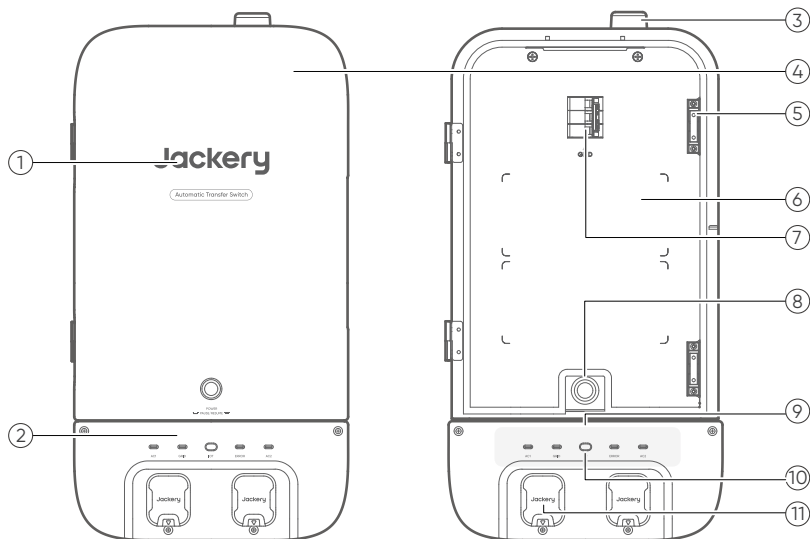

## ● COMPONENTES



①	Caja de distribución	②	Caja de enchufes	③	Antena
④	Puerta	⑤	Pestillo de Puerta	⑥	Cubierta de Frente Muerto
⑦	Disyuntor Principal (Red)	⑧	Botón POWER	⑨	Indicadores LED
⑩	Botón de IoT con Indicador	⑪	Puerto de Entrada/ Salida de Energía AC1/2		

## • BOTÓN

Botón	Operación	Función
 <b>Botón de IoT con Indicador</b>	Pulse una vez	El Bluetooth y el Wi-Fi están encendidos. NOTA: Si Wi-Fi no está disponible, conecte su dispositivo mediante Bluetooth.
	Pulse de nuevo	El Bluetooth y el Wi-Fi están desactivados.
	Mantener 5 seg	El Bluetooth y el Wi-Fi se restablecen, y el ATS conservará la configuración anterior.
 <b>Botón POWER</b>	Pulse una vez	Todo el sistema cesa su salida inmediatamente.
	Pulse de nuevo	Todo el sistema reanuda el suministro de energía.

## • INDICADORES LED

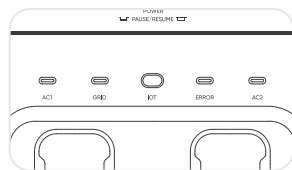

Indicador	Estado	Descripción
 <b>Grid Indicator</b>	Azul intermitente	Hay presencia de energía de la red, pero no está suministrando energía a las cargas domésticas.
	Azul Sólido	La energía de la red está suministrando energía a las cargas domésticas.
	Apagado	Sin energía de la red.
 <b>Power Station Indicator (AC1/AC2)</b>	Verde intermitente	La estación de energía está conectada y espera, no suministra energía a las cargas domésticas.
	Verde Sólido	La estación de energía está conectada y está suministrando energía a las cargas domésticas. En el ATS, el suministro de energía a las cargas domésticas depende de la configuración de puesta en marcha.
	Apagado	La estación de energía no está conectada.
 <b>Indicador de IoT</b>	Verde intermitente	Wi-Fi y Bluetooth encendidos, no emparejados
	Verde Sólido	Wi-Fi y Bluetooth encendidos, emparejados
	Apagado	Wi-Fi y Bluetooth apagados
 <b>Indicador de Error</b>	Rojo Sólido	Mal Funcionamiento del Producto
	Apagado	Operación Normal

## ● CON CUBIERTA DE FRENTE MUERTO RETIRADA

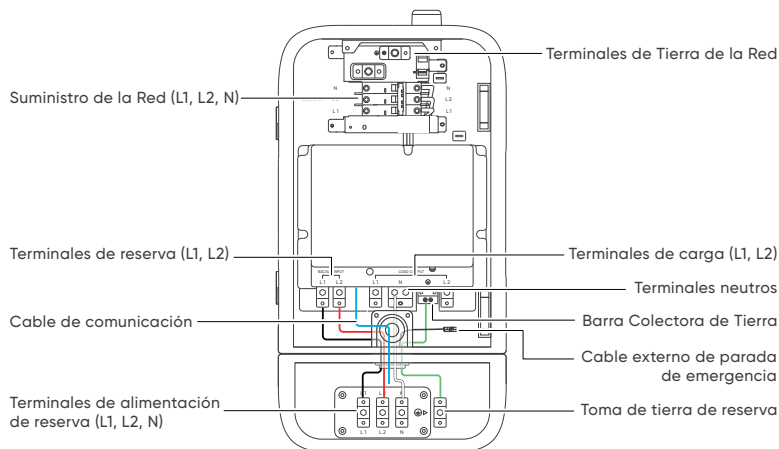

# PRE-INSTALACIÓN

## ● PREPARACIÓN DEL TERRENO

### Protección del medio ambiente

- Elija un lugar resguardado o levante un toldo para proteger el ATS de la luz directa del sol, la lluvia y la nieve.
- Asegúrese de que la temperatura ambiente se mantiene entre  $-4^{\circ}\text{F}$  ( $-20^{\circ}\text{C}$ ) y  $+122^{\circ}\text{F}$  ( $50^{\circ}\text{C}$ ), recomendándose entre  $59^{\circ}\text{F}$  y  $86^{\circ}\text{F}$  ( $15^{\circ}\text{C}$  y  $30^{\circ}\text{C}$ ).
- Evite la instalación cerca del fuego, fuentes de calor o materiales inflamables.

### Ubicación de Instalación

- Instalar verticalmente en un lugar seco y bien ventilado, sobre una superficie estable y nivelada.
- Mantenga los ATS alejados de las zonas de vida cotidiana (por ejemplo, estudios, dormitorios, cocinas, baños, áticos).
- Asegúrese de que el sitio es inaccesible para los niños.

### Escenarios especiales

- Garaje: Montar por encima de la altura del parachoques del vehículo, lejos de las vías de circulación.
- Sótano: Proporcionar ventilación adecuada, mantener alejado de materiales inflamables.
- Zonas propensas a catástrofes: Tome precauciones contra inundaciones, corrimientos de tierra, terremotos y tifones.

### Consideraciones de seguridad

- No instalar en ambientes con gases/humos inflamables o explosivos.
- Evite zonas con excesiva radiación infrarroja, disolventes orgánicos o gases corrosivos.
- Manténgase alejado de grifos, bajantes y aspersores para evitar la acumulación de agua.
- Asegúrese de que el lugar de instalación está limpio y es seguro.

### Mantenimiento futuro

- Proporcione suficiente iluminación y espacio de trabajo alrededor de la unidad para permitir un acceso seguro a los componentes internos para el mantenimiento rutinario y posibles reparaciones.

## ● REQUISITOS ELÉCTRICOS Y MECÁNICOS

### Cumplimiento de la normativa

- La instalación debe cumplir el Código Eléctrico Nacional (NEC), la normativa local y las normas internacionales.
- Siga los códigos de construcción locales y consulte a un ingeniero estructural cuando sea necesario.

#### Clasificación de la entrada de servicio

- El ATS tiene clasificación de entrada de servicio.
- Cuando se utiliza como equipo de servicio, debe instalarse un disyuntor principal de 100 A para la protección primaria contra sobrecorrientes.

#### Compatibilidad con tableros eléctricos

- Verifique el espacio disponible en el panel existente para un disyuntor bipolar de 100 amperios que alimente el ATS.
- Confirme que la capacidad del disyuntor principal soporta la carga adicional de 100 amperios sin exceder la capacidad de la entrada de servicio.
- Compruebe que hay suficiente espacio para doblar los cables de los nuevos conductores.
- En el caso de paneles antiguos con espacio limitado, puede ser necesario realizar mejoras o modificaciones.
- Registre el fabricante del panel y el número de modelo para confirmar la compatibilidad del disyuntor antes de comprar el material.

#### Soporte mecánico

- Asegúrese de que la pared o la estructura de soporte puedan soportar el peso del producto.
- Deje espacio suficiente para el cableado, el funcionamiento de la puerta y el mantenimiento futuro.

## ● DISTANCIAS DE INSTALACIÓN

Para garantizar un funcionamiento seguro, el cumplimiento de la normativa y un mantenimiento cómodo, respete los siguientes requisitos de espacio libre y ubicación al instalar el ATS:

- Mantenga las distancias mínimas especificadas por NEC:
  - 91 cm (36 pulg.) de espacio libre de trabajo delante de la unidad para el funcionamiento de la puerta.
  - Anchura libre de 76 cm (30 pulg.).
- No monte objetos dentro de estas zonas libres, excepto los necesarios para la instalación (por ejemplo, conductos eléctricos o cajas de conexiones).
- Asegúrese de que la puerta de la unidad puede abrirse al menos 90° sin obstrucciones.
- No instale la unidad cerca de salidas de emergencia o rutas de evacuación.
- Seleccione una ubicación que permita una ventilación, iluminación y espacio de trabajo adecuados, teniendo en cuenta las futuras necesidades de acceso para mantenimiento y reparaciones.

#### NOTA

Estos requisitos son directrices generales y pueden no aplicarse en todos los casos. Confirme siempre con la autoridad local competente (AHJ) o el proveedor de servicios públicos antes de la instalación.

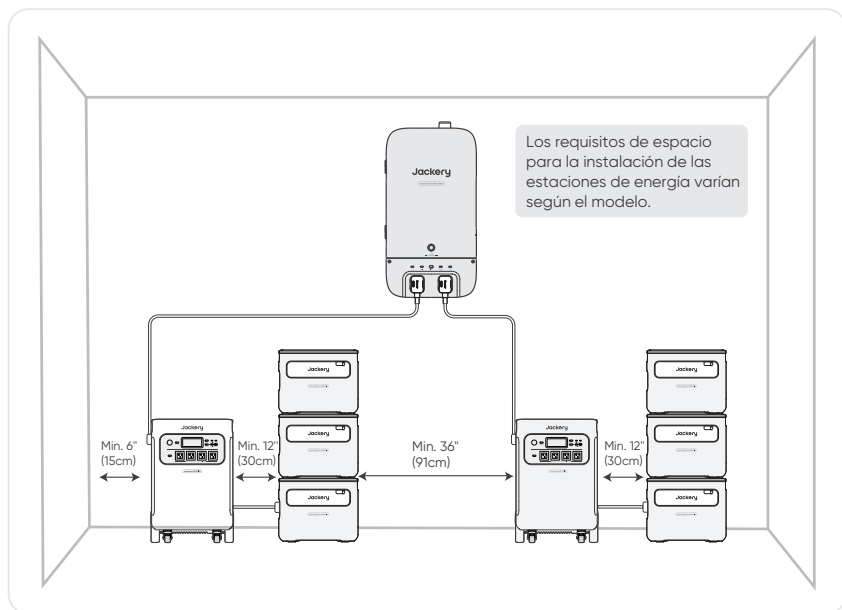

## ● ACCESO A INTERNET

Para aprovechar al máximo las funciones inteligentes del ATS, elija una ubicación con acceso a internet para mantener el dispositivo conectado a la App de Jackery.

### NOTA

- Si la señal Wi-Fi del propietario es débil o no está disponible, considere la posibilidad de instalar un repetidor o extensor Wi-Fi para aumentar la señal.
- Asegúrese de que la antena no esté obstruida para que el producto pueda recibir una señal potente.
- Durante el funcionamiento del sistema, debe haber Wi-Fi disponible para que el propietario pueda controlar el producto a distancia mediante la App de Jackery.

## LO QUE NECESITAS

### ● EPP



Gafas de seguridad



Guantes aislantes



Calzado con suela de goma

## HERRAMIENTAS



(Opcional) Sierra de paneles de yeso / Sierra de corte



Juego de punzones Knockout



Taladro y brocas (para hormigón y para metal)



Multímetro



Localizador de montantes



Cinta métrica (5 m)



Martillo



Llave inglesa



Nivel



Destornillador



Alicate de corte



Engarzadora de cables



Pelacables

## MATERIALES



Tornillos autoroscantes M6, pernos de palanca



Conductos



Prensaestopas



Interruptor automático 100 A, 2 polos



Cables de alimentación (2AWG, 6AWG)



Caja de derivación



(Opcional) Cable de comunicación



(Opcional) Botón de parada de emergencia

## DESEMBALADO

1



Jackery Automatic Transfer Switch

2

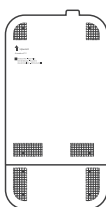

Plantilla de Marcado

3

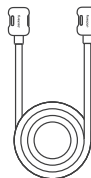

Cable de entrada/salida de alimentación

4



Cable neutro

5



Puente de conexión neutro-tierra (con tornillos)

6



Prensaestopa

7



Manual del usuario

8



Manual de instalación

9



Guía de inicio rápido

# INSTALACIÓN

El ATS presenta un diseño dividido, que admite tanto instalaciones integradas como independientes.

- Caja de distribución: Situada en la parte superior del aparato, la caja de distribución está clasificada como NEMA Tipo 3R resistente al agua, lo que permite su instalación tanto en interiores como en exteriores. La posición de montaje puede seleccionarse según las necesidades.
- Caja de enchufes: Situada en la parte inferior del aparato, la caja de enchufes NO ES IMPERMEABLE Y DEBE INSTALARSE EN EL INTERIOR en una zona seca y libre de cualquier riesgo de filtración de agua. Esto garantiza un cableado seguro y estable, evitando fallos causados por la exposición al agua.

Montaje en superficie  
instalación combinada

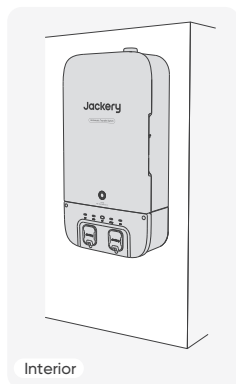

Montaje empotrado  
instalación combinada

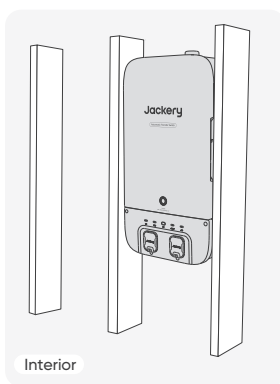

Montaje en superficie  
instalación independiente

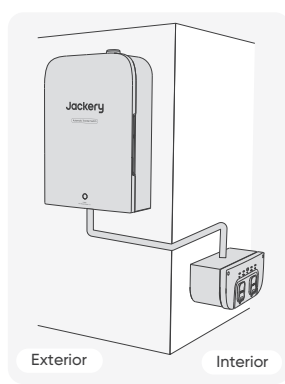

## ADVERTENCIA

Utilice equipo de protección personal adecuado (como guantes y calzado de protección) cuando manipule la unidad.

## ADVERTENCIA

Riesgo de descarga eléctrica. Asegúrese siempre de que todos los equipos eléctricos estén desconectados de forma segura antes de empezar a trabajar.

## ● ELIMINAR LA CUBIERTA DE FRENTE MUERTO

1. Abra la puerta y levántela para extraerla.
2. Utilice un destornillador para quitar los dos tornillos de la parte superior.
3. Tire de la cubierta hacia arriba y aléjela del ATS.

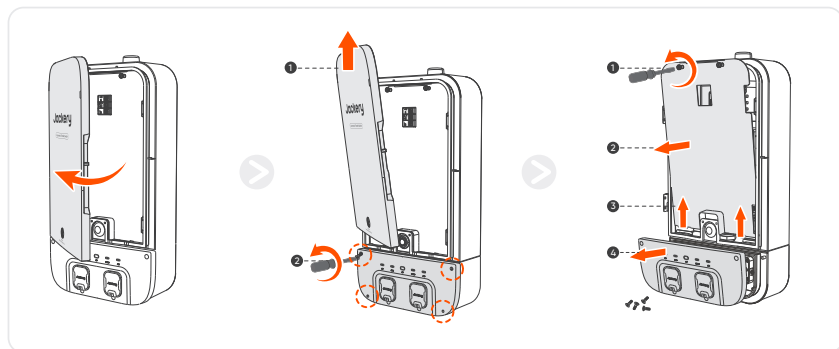

## ● MONTAJE DEL PRODUCTO

### • Paso 1:

Seleccione una superficie de pared plana a la altura deseada.

#### PRECAUCIÓN

Asegúrese de que no haya cables eléctricos o tuberías ocultos detrás de la pared donde se hará la abertura.

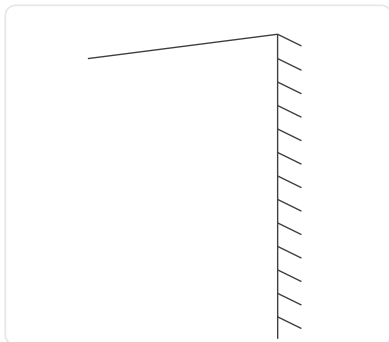

### • Paso 2:

Utilice un localizador de montantes para identificar los montantes de madera detrás de los paneles de yeso.

#### PRECAUCIÓN

Para el montaje en superficie, al menos dos tornillos de montaje deben anclarse directamente en los montantes para una instalación segura.

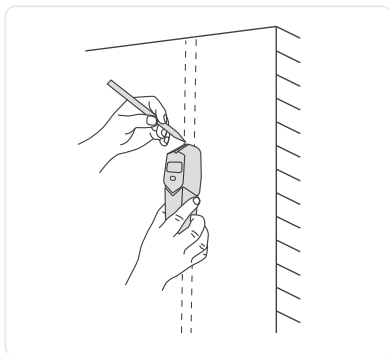

### • Paso 3:

Marque las posiciones de las aberturas o de los tornillos.

- Para el montaje en superficie, utilice la plantilla para marcar las posiciones de los orificios para los tornillos.
- Para el montaje empotrado, utilice la plantilla suministrada para delinear la abertura en la pared de yeso.
- Para la instalación por separado, rasgue a lo largo de la perforación y marque las posiciones de los orificios para tornillos por separado para la caja de distribución y la caja de enchufes.

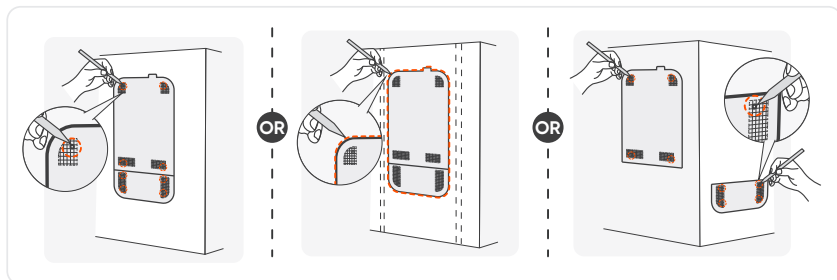

### • Paso 4:

Monte el producto.

1. Sujete el producto contra la pared, alinéelo con los orificios para tornillos e inserte el primer tornillo.
2. Utilice un nivel para asegurarse de que el producto está recto y, a continuación, fije los tornillos restantes.

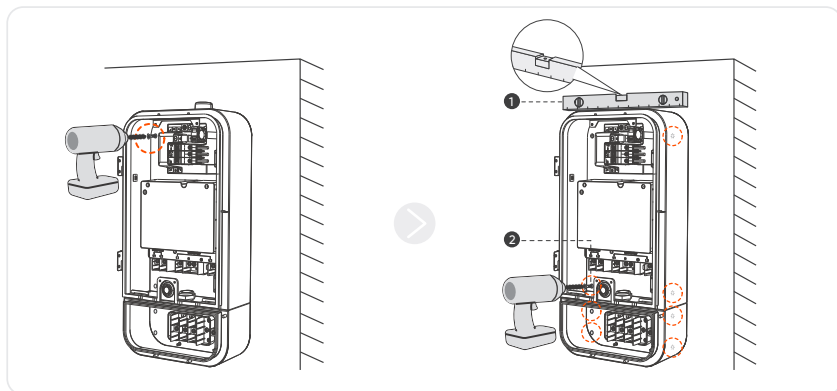

### PRECAUCIÓN

Al montar el ATS, utilice anclajes del tamaño adecuado para soportar tanto el peso de la unidad como las cargas dinámicas creadas por el funcionamiento de la puerta y las actividades de mantenimiento. Asegúrese de que todos los elementos de fijación estén clasificados para estas cargas combinadas e incluyan factores de seguridad adecuados.

## ● INSTALACIÓN DE CONDUCTOS

Una correcta instalación de los conductos protege a los conductores de posibles daños, mantiene un aspecto profesional y garantiza el cumplimiento de las normativas. El producto dispone de puntos de entrada de cables en la parte superior y los laterales para facilitar la instalación de conductos y un cableado cómodo.

### • Paso 1:

Perfore los orificios de entrada de cables basándose en su plan de tendido de cables para garantizar una instalación adecuada de los conductos y el cableado.

1. Durante el proceso de perforación, cubra el equipo interior para evitar que los desechos caigan dentro del equipo.
2. Desbarba los agujeros taladrados para evitar daños en los cables y lesiones personales.
3. Quite los desechos después de la perforación para evitar interferencias con el equipo.

#### PRECAUCIÓN

Si las condiciones del sitio no permiten perforar agujeros después del montaje, realice este paso antes del proceso de montaje.

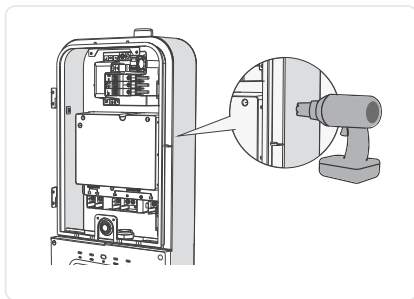

### • Paso 2:

Instale conductos para los cables de red y los cables de carga entre los tableros eléctricos y el ATS.

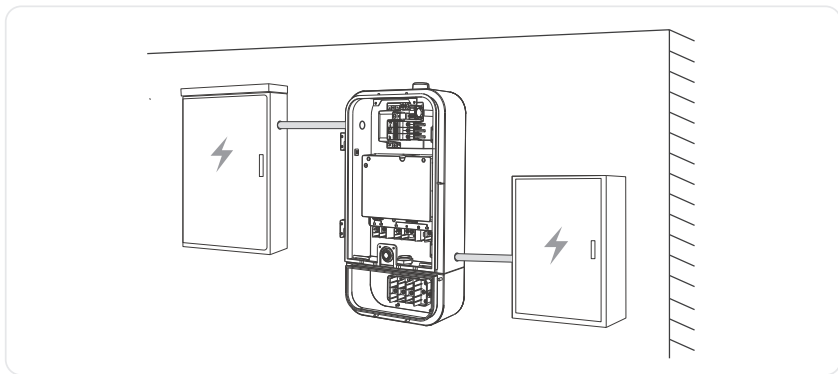

#### PRECAUCIÓN

Los tamaños de los conductos deben acomodar los conductores requeridos, manteniendo al mismo tiempo las proporciones de llenado adecuadas de acuerdo con los requisitos NEC. Sobredimensionar ligeramente el conducto por encima de la especificación mínima facilita la instalación del conductor y proporciona espacio para posibles ampliaciones futuras.

### • Paso 3:

Tire de los cables precableados agrupados de los tableros eléctricos a través del conducto.

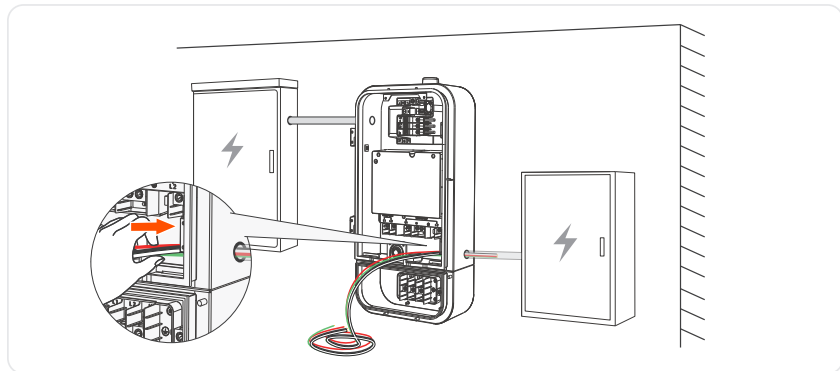

## CONEXIONES ELÉCTRICA

### ADVERTENCIA

La conexión del ATS a un sistema eléctrico doméstico debe ser realizada por un electricista certificado y cumplir con el NEC, las normas de la NFPA y los requisitos del AHJ local. Estas conexiones soportan cargas eléctricas importantes y deben instalarse siguiendo procedimientos de seguridad adecuados y mano de obra profesional.

Riesgo de descarga eléctrica!

- Desconecte la corriente: Antes de iniciar cualquier trabajo eléctrico, desconecte el disyuntor principal y asegúrese de que la estación de energía Jackery esté desconectada del sistema.

### ADVERTENCIA

- Siga los procedimientos de bloqueo y etiquetado: Evita la reconexión accidental durante la instalación.
- Llevar equipo de protección individual: Utilice guantes aislantes para manipular el cableado.
- Verifique el voltaje: Utilice un multímetro para comprobar la tensión de los terminales antes de realizar cualquier conexión.

## ● CONEXIÓN A LA RED ELÉCTRICA

1. Asegúrese de que el disyuntor principal está desconectado.
1. Instale un disyuntor derivado compatible de 100A y 2 polos (no incluido) en el tablero principal.
2. Conecte el cable GND del tablero principal o de la red pública a los terminales de tierra de la red del ATS.
3. Conecte el cable N del tablero principal o de la red pública a los terminales de neutro de red del ATS.
4. Conecte los cables L1 y L2 del disyuntor de 2 polos de 100 A o de la red pública al ATS.
5. Si se instala como tablero principal (en la entrada del servicio público), además de conectar correctamente los cables L1, L2, N y GND entre el disyuntor de red y el contador de electricidad, complete las siguientes conexiones:
  - Utilice un cable de alimentación (incluido en el paquete) para conectar el terminal N del disyuntor de red al terminal N de la parte superior.
  - Instale el puente de unión principal para conectar el terminal N al terminal GND.

### PRECAUCIÓN

- Asegúrese de que el puente de conexión principal conecte firmemente el neutro y la tierra del ATS cuando el producto se utilice como tablero principal.
- Rotule el disyuntor principal del ATS adecuadamente como "DESCONEXIÓN DE SERVICIO / PRINCIPAL".

6. Instale la cubierta del interruptor principal en el ATS.

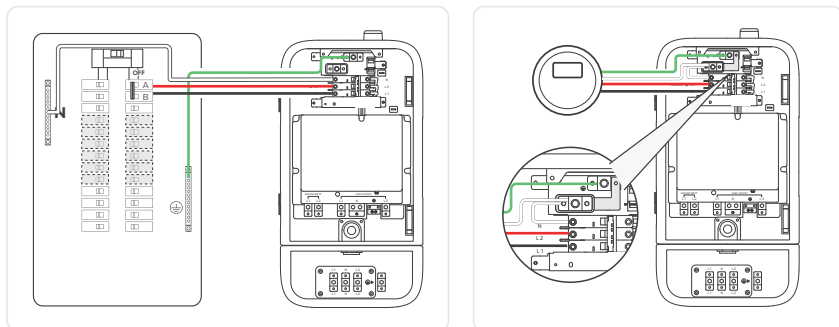

	Red	Calibre del cable	Par
	L1	2 AWG	26.6 lb-in/3 N-m
	L2	2 AWG	26.6 lb-in/3 N-m
	N (Breaker)	2 AWG	26.6 lb-in/3 N-m
	N (Lug)	2 AWG	26.6 lb-in/3 N-m
	GND	6 AWG	13.3 lb-in/1.5 N-m

### ● CONEXIÓN A LA CAJA DE ENCHUFES

- Si el producto adopta la instalación separada, retire los cables preinstalados entre la caja de distribución y la caja de enchufes. Sustitúyalos por cables más largos para volver a conectar los componentes.

#### PRECAUCIÓN

- El conducto entre la caja de distribución y la caja de enchufes no debe superar los 45,7 metros (150 pies).
- El cable de comunicación debe ser apantallado.

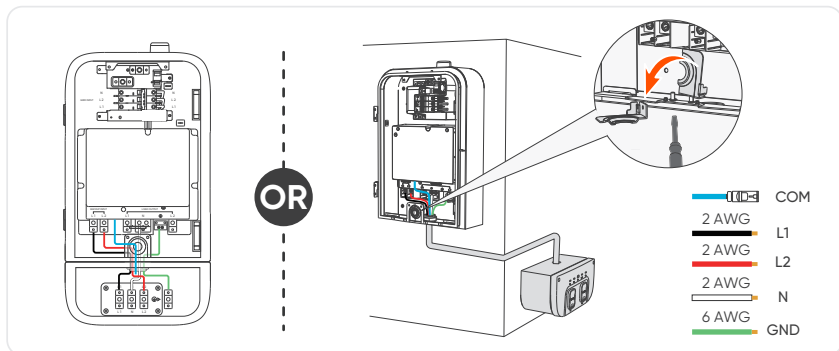

En la caja de distribución	Entrada de seguridad	Calibre del cable	Par
	L1	2 AWG	26.6 lb-in/3 N-m
	L2	2 AWG	26.6 lb-in/3 N-m
	N	2 AWG	26.6 lb-in/3 N-m
	GND	6 AWG	13.3 lb-in/1.5 N-m

En la caja de enchufes	Entrada de seguridad	Calibre del cable	Par
	L1	2 AWG	26.6 lb-in/3 N-m
	L2	2 AWG	26.6 lb-in/3 N-m
	N	2 AWG	26.6 lb-in/3 N-m
	GND	6 AWG	13.3 lb-in/1.5 N-m

## ● CONEXIÓN A UN SUBTABLERO

1. Conecte el cable GND del subtablero a la barra colectora GND del ATS.
2. Conecte el cable N del subtablero a la barra colectora N del ATS.
3. Conecte los cables L1 y L2 del disyuntor principal del subtablero a los terminales L1 y L2 de la SALIDA DE CARGA en el ATS.

**PRECAUCIÓN** \* Las SALIDAS DE CARGA L1 y L2 deben conectarse a un disyuntor de t 100 A en el subtablero.

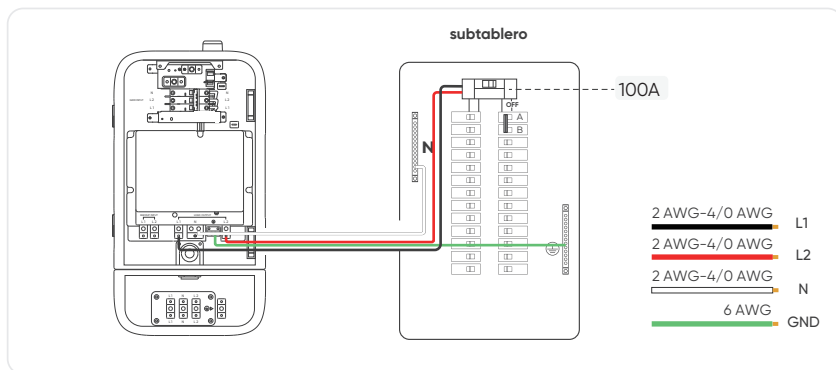

	Salida de carga	Calibre del cable	Par
	 L1	2 AWG-4/0 AWG	26.6 lb-in/3 N-m
	 L2	2 AWG-4/0 AWG	26.6 lb-in/3 N-m
	 N	2 AWG-4/0 AWG	26.6 lb-in/3 N-m
	 GND	6 AWG	13.3 lb-in/1.5 N-m

## ● (OPCIONAL) INSTALACIÓN DE UN BOTÓN EXTERNO DE PARADA DE EMERGENCIA

Si el AHJ o el código local requiere un botón remoto de parada de emergencia, Jackery proporciona una pieza de repuesto para el interruptor de encendido frontal existente en el ATS. Este recambio le permite conservar el interruptor de alimentación local al tiempo que añade un botón remoto de parada de emergencia en el tablero principal (botón remoto de parada de emergencia no incluido).

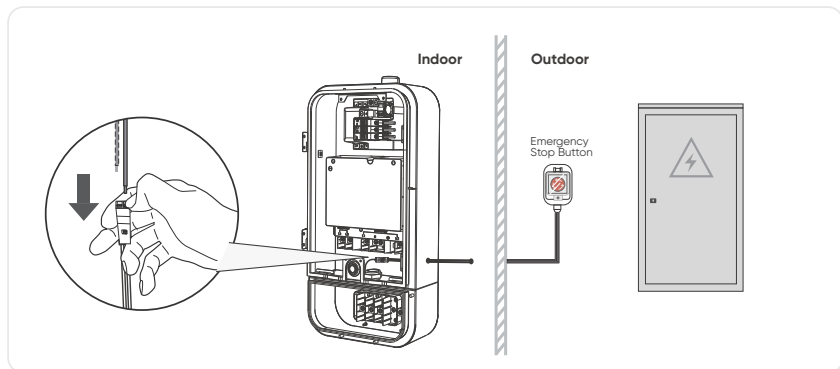

### NOTA

- Utilice un botón de parada de emergencia normalmente abierto.
- Instalar en un lugar exterior de fácil acceso para permitir la desconexión inmediata de la alimentación de la carga ATS en caso de emergencia.

## ● CONEXIÓN CON ESTACIÓN DE ENERGÍA

El ATS puede admitir una o dos estaciones de energía Jackery para suministrar energía de reserva a los circuitos esenciales o a toda la vivienda.

### NOTA

- El paquete sólo incluye un cable de entrada/salida de alimentación. Si necesita conectarse a dos conjuntos de estaciones de energía Jackery simultáneamente, adquiera un cable adicional en el sitio web oficial de Jackery.
- El uso de cables genéricos o modificados puede comprometer la seguridad, dañar el equipo o crear peligros potenciales.

## Lock

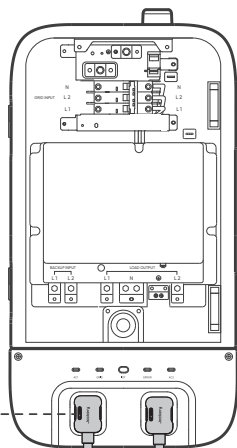
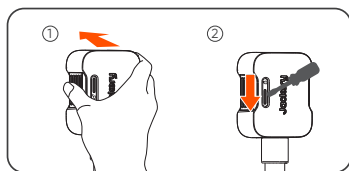

Cable de entrada/salida de alimentación

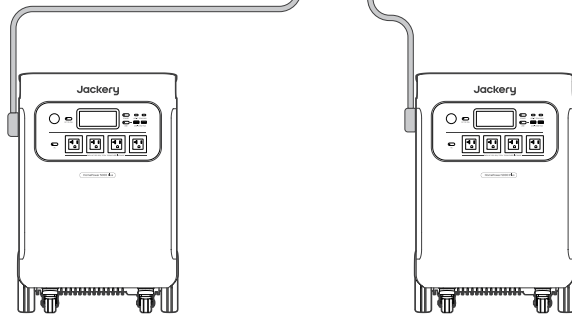

### PRECAUCIÓN

El cable debe estar bien conectado. Las conexiones sueltas pueden generar calor, provocar caídas de tensión y crear riesgos potenciales para la seguridad durante el funcionamiento.

### PRECAUCIÓN

- Cuando el ATS está conectado a una sola estación de energía, el otro puerto de CA todavía puede llevar tensión internamente. A pesar de que esta interfaz está equipada con protección de caja y una distancia de aislamiento adecuada en cumplimiento de las normas de seguridad, absténgase de tocarla para garantizar su seguridad personal.
- La estación de energía puede desconectarse del ATS únicamente cuando este cambie a la alimentación de red y deje de cargar la estación de energía.

# FINALIZACIÓN DE LA INSTALACIÓN

## ● INSPECCIÓN VISUAL

Después de completar el cableado eléctrico, verifique que la instalación y el cableado cumplan con los siguientes criterios de aceptación antes de energizar el producto:

- El producto se instala de forma correcta, firme y fiable.
- Los cables de tierra están conectados correcta y firmemente.
- Los cables de alimentación y de señal están conectados correctamente y de forma segura.
- Ningún hilo, cable, terminal o terminal está dañado.
- La disposición de los cables es ordenada, lógica y cumple los requisitos del propietario.
- Las bridas se aplican de manera uniforme y se recortan sin bordes afilados.
- Los terminales no utilizados están provistos de tapas impermeables.
- La zona de instalación está limpia y libre de residuos.

## ● ENERGIZACIÓN Y PUESTA EN SERVICIO

1. Encienda el disyuntor principal para verificar las tensiones de todo el sistema.
2. Simule un corte de electricidad desconectando el interruptor principal. Asegúrese de que las estaciones de energía respaldan correctamente la carga doméstica.

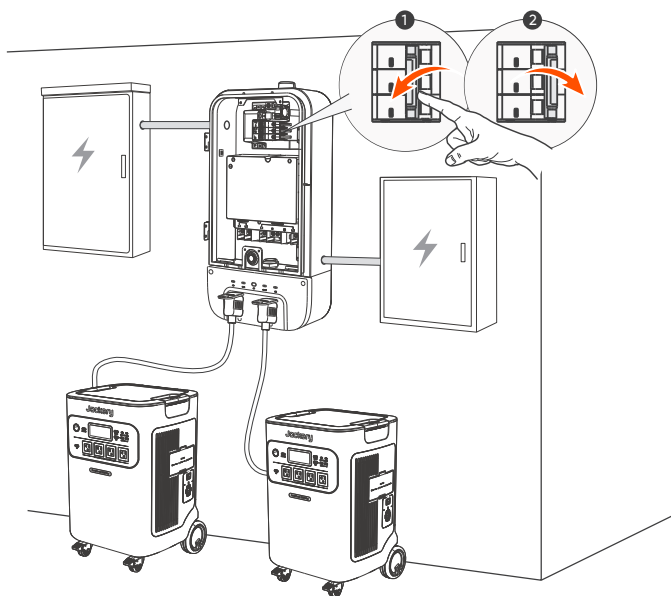

3. Una vez verificados los voltajes, instale cubierta de frente muerto y la puerta.



4. Asegure la caja de distribución utilizando la aldaa situada en el lado derecho de la puerta de la ATS con un candado proporcionado por el propietario.

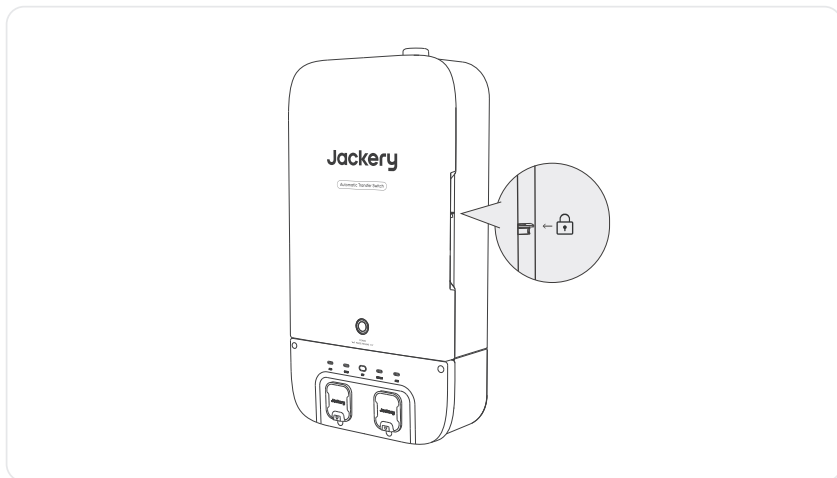

# CONTROL A TRAVÉS DE LA APLICACIÓN JACKERY

Una vez instalado y cableado el producto, ayude al propietario a configurarlo en la App Jackery para monitorizarlo y gestionarlo a distancia en cualquier momento y desde cualquier lugar.

## ● INSTALACIÓN DE LA APP JACKERY



Busca "Jackery" en Google Play o App Store para instalar la aplicación. Después, podrá registrarse e iniciar sesión.



Alternativamente, escanee el código QR a continuación para descargar e instalar la aplicación.

## ● AÑADIR EL ATS

1. Presiona el botón de IoT para activar el Wi-Fi y Bluetooth; la luz indicadora de IoT comenzará a parpadear.



Parpadeando - listo para conectar  
Fijo - conectado con éxito

2. Pulsa **+** en la aplicación para agregar tu dispositivo. Esto permite que la aplicación se conecte a dispositivos cercanos y habilite los permisos de Bluetooth

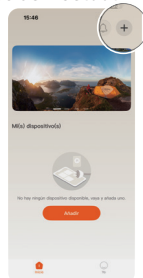

3. Pulsa el icono ATS en la aplicación para entrar en la página principal de ATS y conectar el dispositivo a la red Wi-Fi.

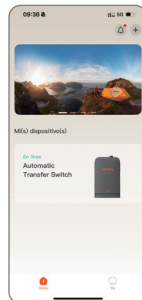
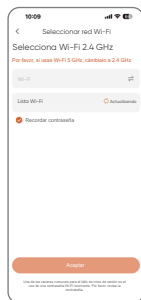

## ● AJUSTE DE LA RESERVA DE RESPALDO

La función de reserva de respaldo le permite preasignar una parte de la capacidad de la batería para un uso específico en diferentes modos de trabajo. Este ajuste define el nivel mínimo de batería que se conserva para el respaldo de energía durante la descarga regular. Sin embargo, en caso de apagón, la batería seguirá descargándose hasta el 0 %.

- Durante la descarga normal: la batería se detiene en el umbral de reserva.
- Durante el corte: la batería se descarga al 0 %.

El ajuste de reserva por defecto para un modo de trabajo específico:

- Modo autoalimentado/ Plan de carga-descarga: 60%
- Modo de carga automática 90%

## ● Funcionamiento en App

1. Abra la aplicación y toque ATS en la página de inicio para acceder a la página del panel de control.
2. Vaya a la pantalla **Modos de funcionamiento**.
3. Para ajustar la configuración de la reserva de respaldo vinculada a un modo de trabajo, seleccione un modo de trabajo.
4. En el área **Establecer reserva de respaldo**, utilice el **control deslizante** para asignar porcentajes de batería a:
  - Energía de reserva
  - Potencia consumida en diferentes modos de trabajo

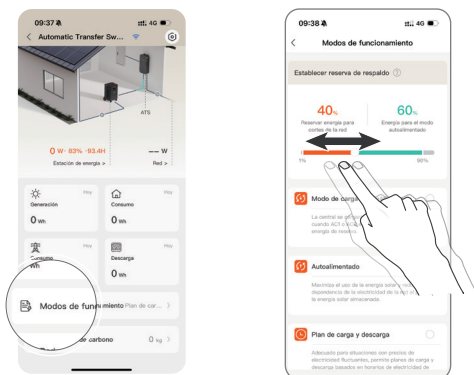

## ● Consejos y recomendaciones de uso

- Después de cambiar de modo de trabajo, vuelva a la pantalla **Modos de funcionamiento** para asegurarse de que la distribución de la reserva de respaldo sigue ajustándose a su estrategia.
- La reserva de respaldo siempre se pondrá al 0 % durante un apagón, así que compruebe regularmente el estado de la batería para evitar descargas profundas innecesarias que podrían acortar su vida útil.
- En zonas con cortes frecuentes, considere la posibilidad de aumentar el nivel de reserva básica para mantener los aparatos críticos en funcionamiento durante más tiempo.

## SELECCIÓN DEL MODO DE TRABAJO

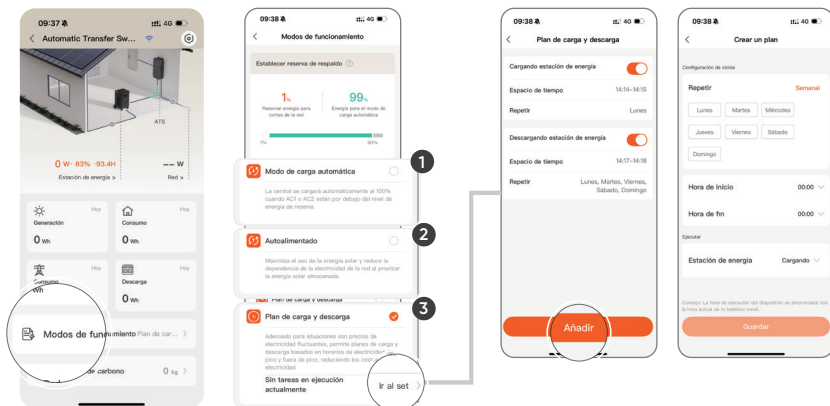

### 1 Carga automática para reserva de energía diaria

Se utiliza comúnmente para la energía de respaldo doméstica diaria.

La estación de energía se recargará automáticamente al 100% cuando AC1 o AC2 estén por debajo de la reserva de respaldo.

### 2 Autoalimentado para obtener la máxima energía solar

Aproveche al máximo la energía solar para su hogar.

En este modo, la estación de energía se carga exclusivamente con energía solar. Dos horas después de alcanzar la carga completa, empezará a suministrar energía al hogar. Si no está completamente cargada, solo suministrará energía al hogar durante la noche.

### 3 Plan de carga y descarga para reducir los costes de electricidad

Idóneo para situaciones con tarifas eléctricas fluctuantes, ya que permite planes de carga y descarga según las horas de mayor y menor consumo eléctrico, lo que reduce los costes de electricidad.

Función de carga: Establece el período de carga.

Función de descarga: Establece el período de descargar. En este período, si las baterías exceden la reserva de respaldo, se descargarán.

Cuando la estación de energía está conectada al ATS, desactiva temporalmente el Plan de carga y descarga.

## ● ACTIVACIÓN/DESACTIVACIÓN DEL MODO SAI

En el modo SAI, cuando se produce un corte de corriente, el ATS cambia a la estación de energía en 20 milisegundos, lo que garantiza un suministro de energía sin interrupciones. En este modo:

- La estación de energía permanece continuamente encendida y consume energía para garantizar una rápida toma de control durante un corte.
- Si el ATS está cargando la estación de energía, el tiempo de conmutación puede superar los 20 milisegundos.
- Una vez restablecida la alimentación de red, el sistema volverá a conectarse automáticamente a ella.

Si el modo SAI no está activado (modo de respaldo normal):

- La estación de energía debe permanecer encendida para que el ATS cambie a alimentación por batería de 3 a 5 segundos después de un corte.
- Una vez restablecida la alimentación de red, el sistema también volverá automáticamente a la alimentación de red.

### NOTA

Cuando la estación de energía esté conectada al ATS, este permanecerá encendido. Para garantizar una respuesta oportuna del sistema, no apague manualmente la estación de energía.

## ● Funcionamiento en App

1. Abra la aplicación y toque ATS en la página de inicio para acceder a la página del panel de control.
2. Toque el icono de ajustes en la esquina superior derecha para ir a **Ajustes > Configuración de uso de energía**.
3. En la **Configuración de uso de energía**, active o desactive el " **Modo UPS** ".
4. Tras confirmar, el sistema entrará o saldrá del modo SAI y la estación de energía permanecerá encendida.

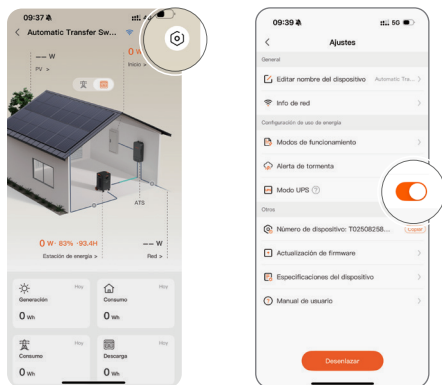

## ● Consejos y recomendaciones de uso

- **Mantenga la estación de energía siempre encendida** : El modo SAI requiere que la estación de energía permanezca encendida; no la apague manualmente para garantizar que no se produzcan retrasos en la conmutación durante los cortes.
- **Tenga en cuenta el consumo diario de energía** : El modo SAI mantiene la estación de energía siempre en funcionamiento y consumiendo energía. Equilibre el consumo de energía con sus necesidades de uso.
- **Escenarios sugeridos** : Ideal para dispositivos que requieren una gran continuidad de suministro eléctrico (por ejemplo, routers, sistemas de vigilancia, ordenadores, etc.).

## ● ACTIVAR/DESACTIVAR LA ALERTA DE TORMENTAS

La función de alerta de tormentas permite cargar las estaciones de energía por completo de forma automática o manual antes de que lleguen condiciones meteorológicas extremas, lo que garantiza un suministro eléctrico de emergencia en momentos críticos. Esta función incluye dos modos de activación:

- Modo automático: El sistema activará automáticamente la estrategia de alimentación de reserva en función de la ubicación del dispositivo y de la información de alerta meteorológica.
- Modo manual: También puede activar manualmente la función Alerta de tormenta, que iniciará una cuenta atrás para la carga.

Una vez activada, el sistema cargará automáticamente la batería al máximo y la mantendrá en espera para hacer frente a posibles riesgos de cortes de electricidad.

### NOTA

Antes de utilizar esta función, configure la información de ubicación del dispositivo para que el sistema pueda determinar con precisión el alcance de la alerta.

## ● Funcionamiento en App

1. Abra la aplicación y toque ATS en la página de inicio para acceder a la página del panel de control.
2. Pulse el icono de ajustes y vaya a **Configuración de uso de energía > Alerta de tormenta**.
3. En la página **Alerta de tormenta**, pulse el control deslizante para activar o desactivar la función.
4. Si lo utiliza por primera vez, siga las instrucciones para establecer o confirmar la ubicación del dispositivo.

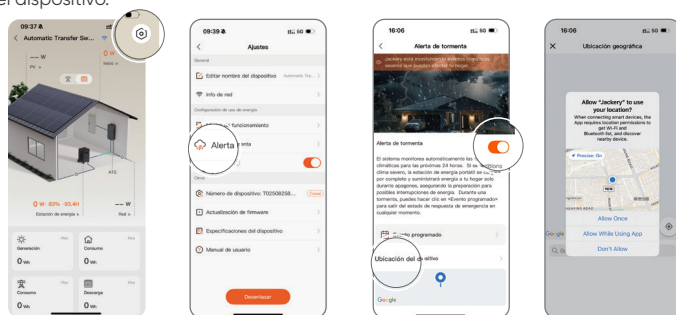

5. Si se activa manualmente, el sistema iniciará la carga tras una cuenta atrás.
6. Una vez activada, puede comprobar el estado actual de la alerta, el progreso de la carga y la información de la cuenta atrás en la pantalla principal de la aplicación.

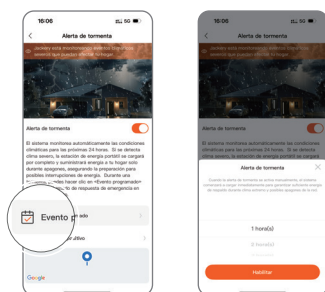

● **Consejos y recomendaciones de uso**

- Tras activar manualmente la función de aviso de tormenta, el sistema dará prioridad a la carga completa, aunque no haya demanda inmediata de energía.
- El modo automático se activará automáticamente cuando el sistema detecte avisos de mal tiempo procedentes de los servicios meteorológicos locales.
- Durante el periodo de alerta por tormenta, se suspenderán otros planes de carga/descarga y el sistema dará prioridad al almacenamiento de reserva.
- Si el aviso de tormenta está activado, el sistema reservará la energía almacenada con mayor prioridad y algunas funciones pueden verse restringidas.

## SOLUCIÓN DE PROBLEMAS

● **PROBLEMAS DE INSTALACIÓN**

Categoría	Problema potencial	Solución / Acción sugerida
Limitaciones de espacio de los paneles	Los paneles más antiguos pueden carecer de espacio para un disyuntor de 100 A o para doblar cables adicionales	Evalúe pronto el panel; modifíquelo o mejórello si es necesario
Problemas con el tendido de conductores	Los conductos abarrotados o los trazados complejos complican el tendido	Planifique vías alternativas; utilice cajas de empalme o puntos de tracción
Identificación del circuito de carga	Etiquetado de circuitos deficientes o anticuados	Utilizar trazadores de circuitos o pruebas sistemáticas; actualizar el directorio de circuitos
Condiciones de fallo a tierra	Los fallos a tierra preexistentes afectan a las pruebas	Aisle y corrija los fallos antes de completar la instalación
Desequilibrio de tensión	Desequilibrio significativo entre fases	Mida y documente las tensiones; póngase en contacto con la compañía eléctrica si están fuera de los límites
Problemas de calidad de la energía	La mala calidad de la red eléctrica o de los equipos afecta al funcionamiento	Identifique con los instrumentos; consulte a la empresa de servicios públicos o a especialistas para resolverlo
Problemas de conectividad Wi-Fi	Señal débil o incompatibilidad de red	Verificar la intensidad de la señal; mejorar la infraestructura de red si es necesario
Dificultades de emparejamiento de aplicaciones	Compatibilidad con dispositivos móviles o interferencias Bluetooth	Emparejar desde distintos lugares; garantizar que no haya interferencias
Pérdida de datos de configuración	Interrupciones de alimentación o fallo de comunicación durante la configuración	Configuración completa sin interrupción; documente todos los parámetros para la restauración

## ● CUESTIONES OPERATIVAS

Síntoma	Cause	Solución
El disyuntor principal de entrada de CA se ha disparado	Protección contra sobrecarga o cortocircuito de la entrada de CA	1. Desconecte la carga doméstica. 2. Coloque el interruptor en la posición ON para restablecer el suministro eléctrico.
La estaciones de energía muestra F6 y la salida paralela se apaga	Protección contra sobrecarga o cortocircuito de la entrada de la estación de energía	Reinicie la estación de energía.

## ● APP ALERT MESSAGES

Título del mensaje	Contenido del mensaje	Medida correctora
Dispositivo anormal	No se detecta entrada de red	Compruebe la conexión a la red eléctrica y el estado del suministro.
	E1: Conexión a la red anormal	Conectar a la red eléctrica de fase dividida.
	E2: Comunicación AC1 anormal	Compruebe la conexión de la estación de energía al puerto AC1.
	E3: Comunicación AC2 anormal	Compruebe la conexión de la estación de energía al puerto AC2.
	E4: Panel frontal abierto, estación de energía y bucles de carga desconectados	Cierre la puerta del panel ATS.
	E5: Dispositivo anormal	Espere hasta que la temperatura del aparato vuelva a ser normal.
Avería en la estación de energía	F0: Fallo de la estación de energía 1(2) ..... FF: Fallo de la estación de energía 1(2)	Consulte el manual de la estación de energía para solucionar los problemas correspondientes.
Alarma de temperatura de la estación de energía	Alarma de alta temperatura de la estación de energía 1(2)	Consulte el manual de la estación de energía para solucionar los problemas correspondientes.
	Alarma de baja temperatura de la estación de energía 1(2)	Consulte el manual de la estación de energía para solucionar los problemas correspondientes.
Parada de emergencia	Todos los circuitos de carga han cesado sus salidas	Después de volver a la normalidad, pulse de nuevo el botón de parada de emergencia.
	Todos los circuitos de carga han reanudado la salida.	Espere a que el sistema se recupere; no es necesaria ninguna otra acción.

## ESPECIFICACIONES

Nombre del Producto	Jackery Automatic Transfer Switch
Número de Modelo	JA-TS05A
Tensión CA (Nominal)	120V/240V~ 60Hz
Tipo de Alimentación	Split Phase
Corriente de Entrada Máxima	Red de 100A / Estación de Energía de 84A
Corriente de Salida Máxima	Carga Doméstica de 100A / Estación de Energía de 33,4A
Corriente Máxima de Cortocircuito de Entrada	10 KA
Consumo en modo de espera	Cerca de 5 W
Categoría de Sobretensión	III
SAI (sistema de alimentación ininterrumpida)	≤20 ms
Tipo de caja	Caja de distribución: NEMA Tipo 3R
	Caja de enchufes: NEMA Tipo 1
Grado de contaminación	III
Circuito Principal	2 AWG (100A)
Circuito de carga	2AWG-4/0AWG (100A)
Comunicación	Wi-Fi y Bluetooth
Dimensiones	27 × 14,4 × 5,7 pulgadas/ 68,5 × 36,5 × 14,4 cm
Peso	Aproximadamente 23,1 libras/10,5 kg
Temperatura de Funcionamiento	-4°F to 122°F / -20°C to 50°C

# JACKERY INC.

5310 Bunche Dr., Fremont, CA 94538-8301



**1-888-502-2236** (US) }



[hello@jackery.com](mailto:hello@jackery.com)



[www.jackery.com](http://www.jackery.com)

